

| 呼び径 | S | d | L | W | N | N1 | H | 質量(kg) | 操作機型式 | | ランク |
|------|---------|------|-----|-----|----|----|-----|--------|---------|---------|-----|
| 15 A | Rc 1/2 | 16 | 63 | 160 | 57 | 30 | 97 | 1 | PS0-03D | PSC-03D | 0 |
| 20 A | Rc 3/4 | 20 | 72 | 160 | 57 | 30 | 103 | 1.2 | PS0-03D | PSC-03D | 0 |
| 25 A | Rc 1 | 25 | 86 | 185 | 68 | 36 | 131 | 1.7 | PS0-04D | PSC-04D | 0 |
| 32 A | Rc1 1/4 | 32 | 96 | 185 | 68 | 36 | 136 | 2.1 | PS0-04D | PSC-04D | 0 |
| 40 A | Rc1 1/2 | 38.1 | 104 | 247 | 82 | 44 | 183 | 3.4 | PS0-05D | PSC-05D | 0 |

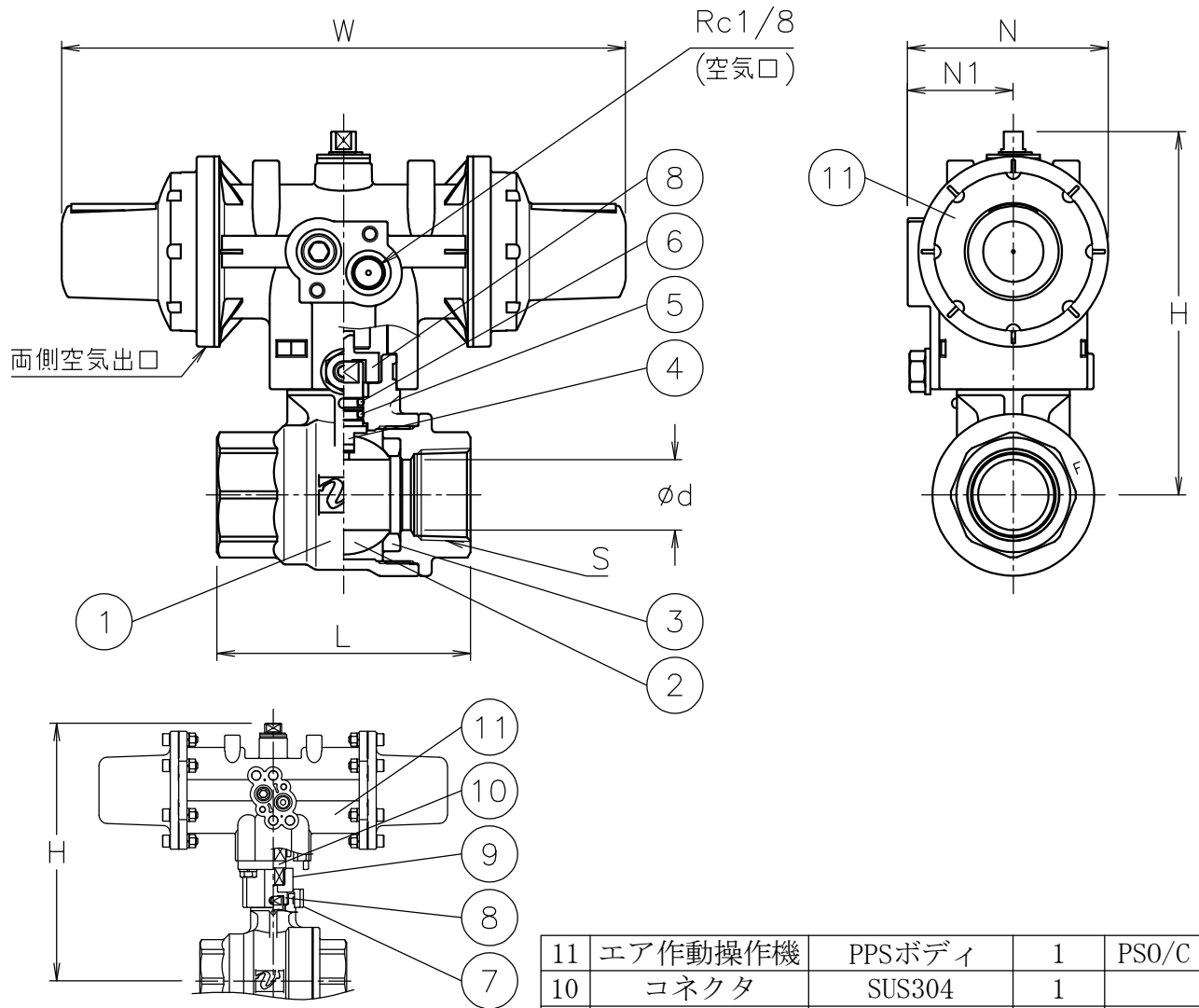

PS*EJ905UUT-050

NOTE

- ① 標準操作圧力: 0.4~0.5MPa 最大0.7MPa
 ② 操作機動作

| | 空気導入 | 空気排出 (スプリング) |
|-----|------|--------------|
| PS0 | 開 | 閉 |
| PSC | 閉 | 開 |

| 11 | エア作動操作機 | PPSボディ | 1 | PS0/C |
|----|-------------|---------------|-------|---------|
| 10 | コネクタ | SUS304 | 1 | |
| 9 | コネクタ | ZDC2 | 1 | |
| 8 | コネクタ | SUS304 | 1 | |
| 7 | ブラケット | ZDC2 | 1 | |
| 6 | Oリング | NBR | 1 | |
| 5 | Oリング | FKM | 1 | |
| 4 | ステム | SUS316 | 1 | メッキ |
| 3 | シート | PTFE | 2 | |
| 2 | ボール | SCS14A/SUS316 | 1 | |
| 1 | 本体 | SCS14A | 1 | |
| No | DESCRIPTION | MATERIALS | REQ'D | REMARKS |

| | | | | | | | | | | | |
|-----------|------|----|------------------------------------------------------------------------------------------------------------------------|-----------|-------|---------------------------------|---------|---------------|--|--|--|
| | | | APPR'D | K. Y | TITLE | Rcねじ込み形 (単作動形) EJ型エア作動ボールバルブ | | | | | |
| | | | CHK'D | K. Y | | | | | | | |
| | | | DESIGN | | MODEL | PSOEJ905UUT PSCEJ905UUT | | | | | |
| | | | DRAWN | S. O | | | | | | | |
| MARK | DATE | BY | DATE | '24-03-08 | SCALE | NON | DWG No. | EJ-905UUT-DA1 | | | |
| REVISIONS | | |  NIPPON VALVE CONTROLS, INC. | | | | | | | | |
| MV-3053 | | | | | | | | | | | |