

呼び径	d	L	D	C	n-h	H	質量(kg)	操作機型式		ランク
15 A	15	140	95	70	4-15	374	14	ABR-300	HBR-300	0
20 A	20	152	100	75	4-15	379	15	ABR-300	HBR-300	0
25 A	25	165	125	90	4-19	394	16	ABR-300	HBR-300	0
40 A	36	191	140	105	4-19	410	20	ABR-700	HBR-700	0
50 A	50	216	155	120	4-19	432	25	ABR-700	HBR-700	0
65 A	65	240	175	140	4-19	469	34	ABR-700	HBR-700	0
80 A	76	250	185	150	8-19	499	44	-	HBR-02K	0
100 A	96	280	210	175	8-19	521	56	-	HBR-02K	0

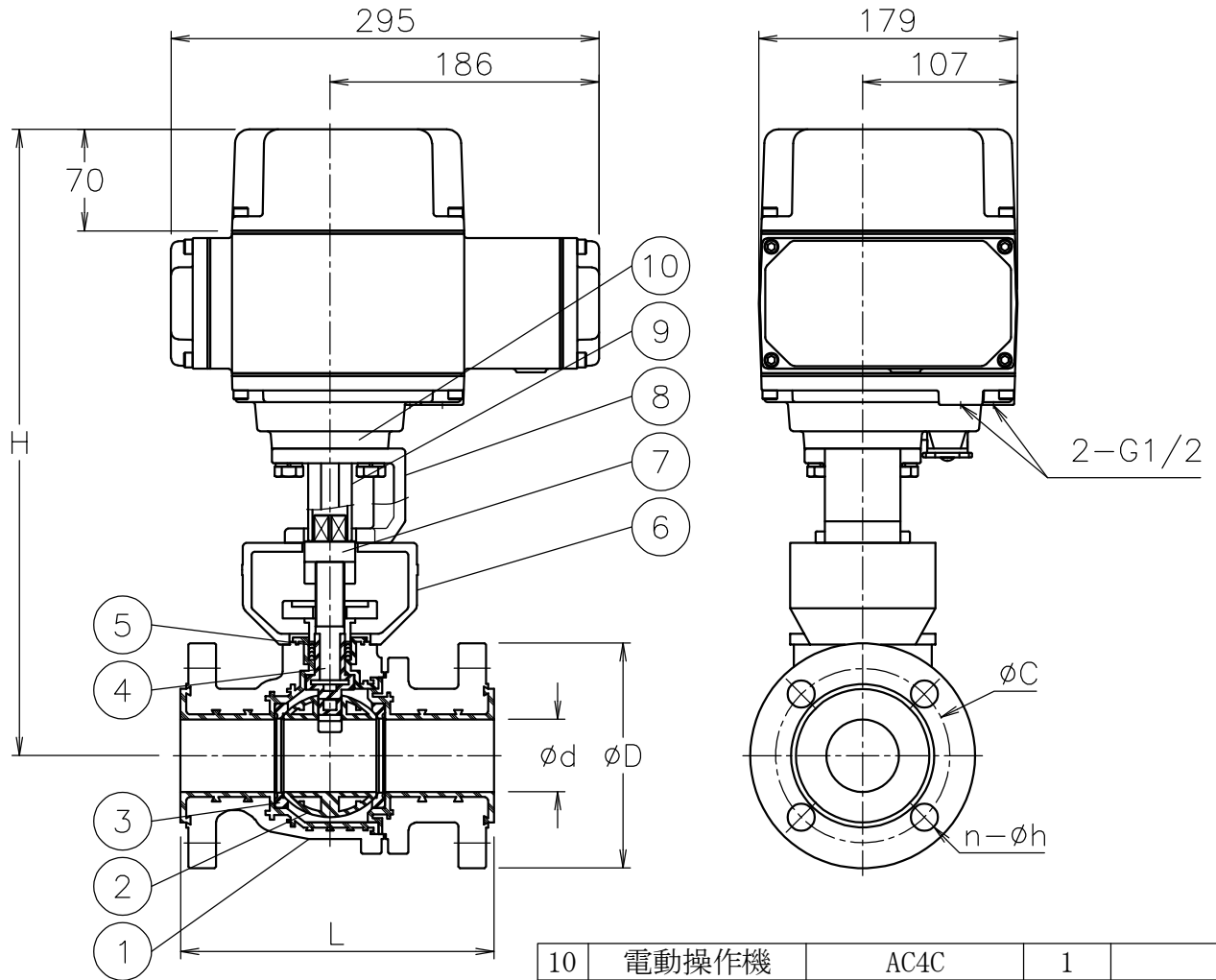

NOTE

(a) 接液部テフロンライニング処理

付属品

- ・ケーブル「ランド」(ナイロン製), G1/2, 適合ケーブルφ6~12
- ・プラグ

10	電動操作機	AC4C	1	
9	延長コネクタ	SCS13A	1	
8	延長ブラケット	SCS13A	1	
7	コネクタ	SUS304	1	
6	ブラケット	SCS13A	1	
5	パッキン	PTFE	1	
4	ステム	SCS14A	1	PFA (a)
3	シート	PTFE	2	
2	ボール	SCS13A	1	PFA (a)
1	本体	SCS13A	1	PFA (a)
No	DESCRIPTION	MATERIALS	REQ' D	REMARKS

			APPR' D	H. F	TITLE	J10Kフランジ形 BL型電動緊急遮断型ライニングボールバルブ					
			CHK' D	K. Y		MODEL	ABRBL*01TFT HBRBL*01TFT				
			DESIGN		SCALE		NON	DWG No.	BL-01TFT-AB1		
MARK	DATE	BY	DATE	'21-03-15							
REVISIONS											
MV-2891			 NIPPON VALVE CONTROLS, INC.								