

呼び径	d	L	D	C	n-h	H	質量[kg]	Cv値	操作機型式	ランク
40 A	40	40	80	95	4-15	261	3.5	85	PEX-120	0
50 A	50	40	90	105	4-15	266	3.7	145	PEX-120	0
65 A	65	40	115	130	4-15	278	4	290	PEX-120	0
80 A	80	50	126	145	4-19	310	5	450	PEX-120	0
100 A	105	50	146	165	8-19	321	5.3	780	PEX-120	0
125 A	130	50	181	200	8-19	339	6.1	1200	PEX-120	0

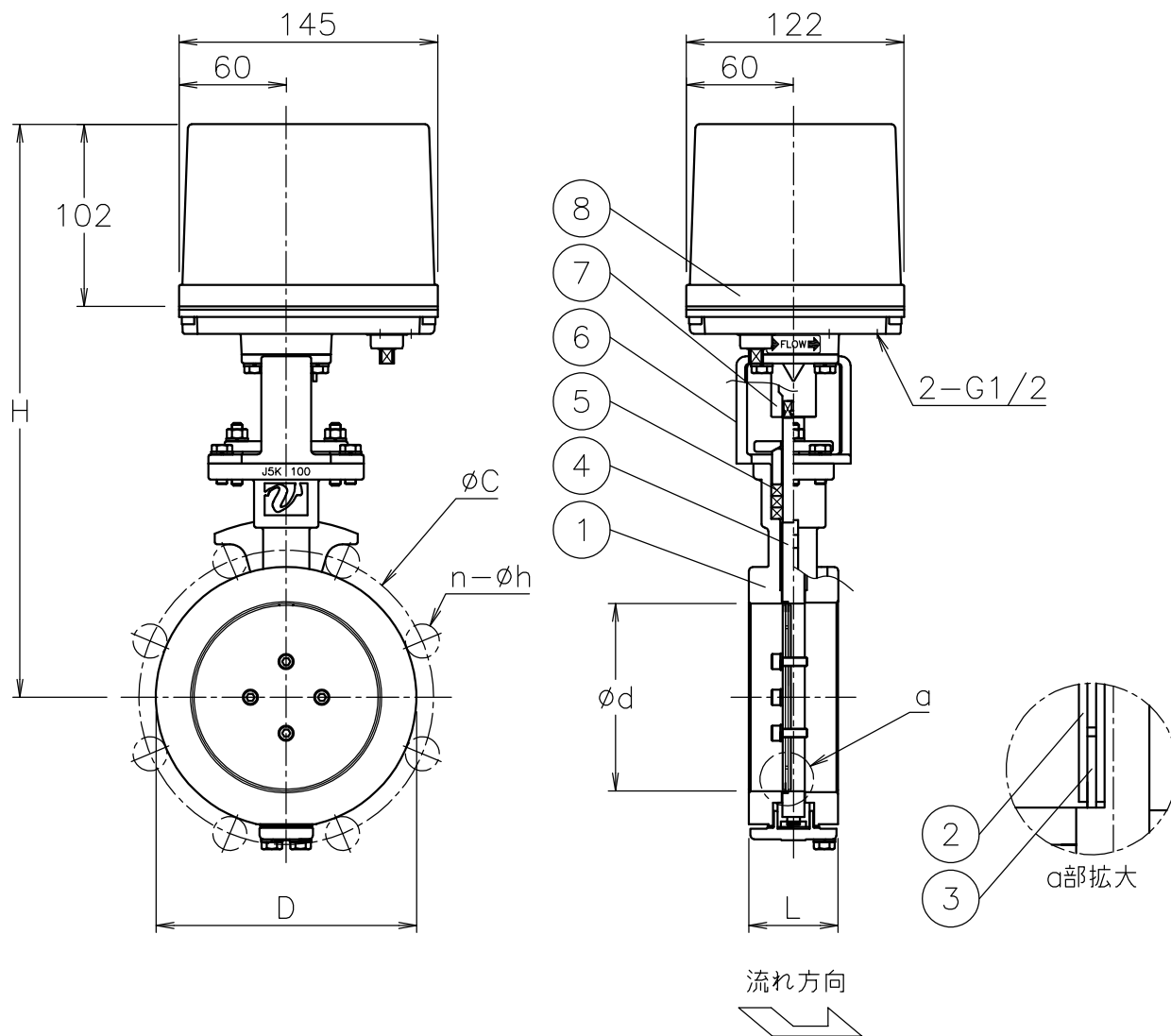

NOTE

付属品

- ・ケーブルラント<sup>®</sup> (ナイロン製), G1/2, 適合ケーブルφ6~12
- ・プラグ

8	電動操作機	アルミダイカストケース	1	
7	コネクタ	SUS304	1	
6	ブラケット	SCS13A	1	
5	グラントパッキン	膨張黒鉛	1	
4	ステム	SUS420J2	1	
3	シールリング	SUS316	1	
2	弁体	SUS410S/SUS420J2	1	
1	本体	SCS13A	1	
No	DESCRIPTION	MATERIALS	REQ'D	REMARKS

			APPR'D	H. F	TITLE	J5K ウェハー形 WT型コントロールダンパ						
			CHK'D	K. Y		MODEL	PEXWT*02TGS					
			DESIGN				SCALE	NON	DWG No.	WT-02TGS-PE1		
			DRAWN	S. O								
MARK	DATE	BY	DATE	'20-06-04								
REVISIONS			 <b>NIPPON VALVE CONTROLS, INC.</b>									
MV-2837												