

呼び径	d	L	L1	D	C	n-h	H2	質量 (kg)	Cv値	操作機型式	減速比
65 A	(65)	190	85	175	140	4-19	140	17	85	MAG-F07	24:1
80 A	(80)	203	97	185	150	8-19	152	20	123	MAG-F07	24:1

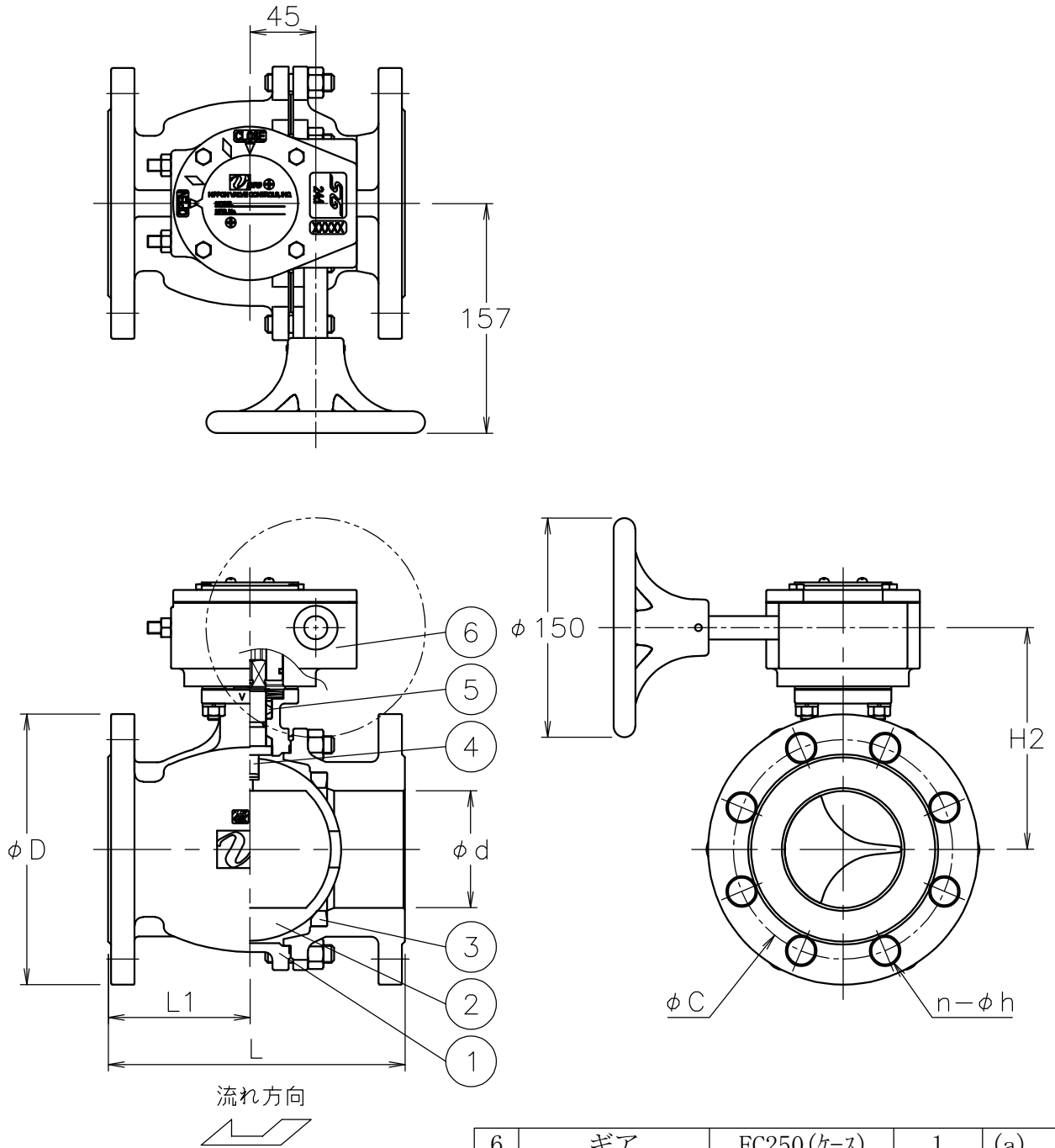

NOTE

(a) ギアのハンドルは取り外した状態で出荷
 ※標準仕様ではステムの2次シールとしてFKMのOリングが
 付いています

6	ギア	FC250(ケース)	1	(a)
5	パッキン	強化PTFE	1set	
4	ステム	SUS316	1	
3	シート	強化PTFE	2	
2	ボール	SCS14A	1	
1	本体	SCS14A	1	
No	DESCRIPTION	MATERIALS	REQ'D	REMARKS

			APPR'D	H. F	TITLE	J10Kフランジ式 VR型手動ボールバルブ					
			CHK'D	K. Y							
			DESIGN		MODEL	MAXVRG-1UUG					
			DRAWN	P. O							
MARK	DATE	BY	DATE	'20-12-25	SCALE	NON	DWG No.	VR-1UUG-G-MA3			
REVISIONS			 NIPPON VALVE CONTROLS, INC.								
MV-2876											