

呼び径	d	L	L1	D	C	n-h	H	質量(kg)	Cv値	操作機型式			ランク
25 A	25	127	72	125	90	4-19	310	11	28	PHX-300	PHR-300	PDX-300	0
40 A	38	165	95	140	105	4-19	346	14	75	PHX-700	PHR-700	PDX-700	0
50 A	51	178	103	155	120	4-19	352	15	153	PHX-700	PHR-700	PDX-700	0
65 A	64	190	110	175	140	4-19	420	23	250	PHX-02K	PHR-02K	PDX-02K	0
80 A	76	203	113	185	150	8-19	425	24	350	PHX-02K	PHR-02K	PDX-02K	0

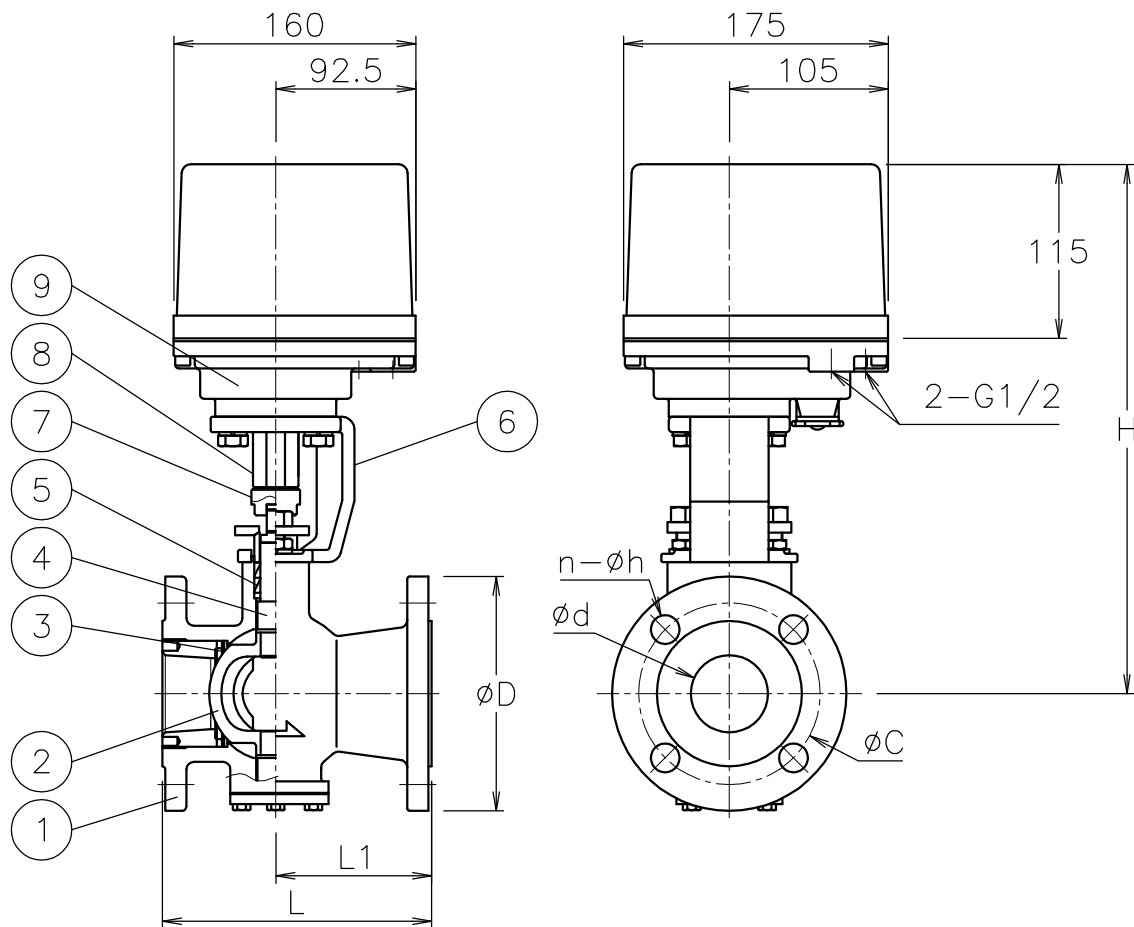

流れ方向

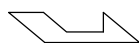

NOTE

付属品

- ・ケーブルコネクタ(ナイロン製), G1/2, 適合ケーブルφ6~12
- ・プラグ

9	電動操作機	アルミダケイストケース	1	
8	コネクタ A	SCS13A	1	
7	コネクタ B	SCS13A	1	
6	ブラケット	SCPH2	1	
5	パッキン	N-PTFE	1set	
4	ステム	SUS316	1	
3	シート	SUS316H	1	
2	ボール	SCS11	1	HCr PLTD
1	本体	SCS14A	1	ND
No	DESCRIPTION	MATERIALS	REQ' D	REMARKS

			APPR' D	H. F	TITLE	J 1 0 K フランジ式 V 型コントロールバルブ			
			CHK' D	K. Y		MODEL	PHXV-*01UUS		PDXV-*01UUS
			DESIGN		PHRV-*01UUS				
			DRAWN	S. O	SCALE		NON	DWG No.	V-01UUS-PXA12
MARK	DATE	BY	DATE	'17-04-04					
REVISIONS									
MV-2605									
			 <b>NIPPON VALVE CONTROLS, INC.</b>						

呼び径	d	L	L1	D	C	n-h	H	質量(kg)	Cv値	操作機型式			ランク
100 A	102	229	123	210	175	8-19	461	33	540	PHX-02K	PHR-02K	PDX-02K	1

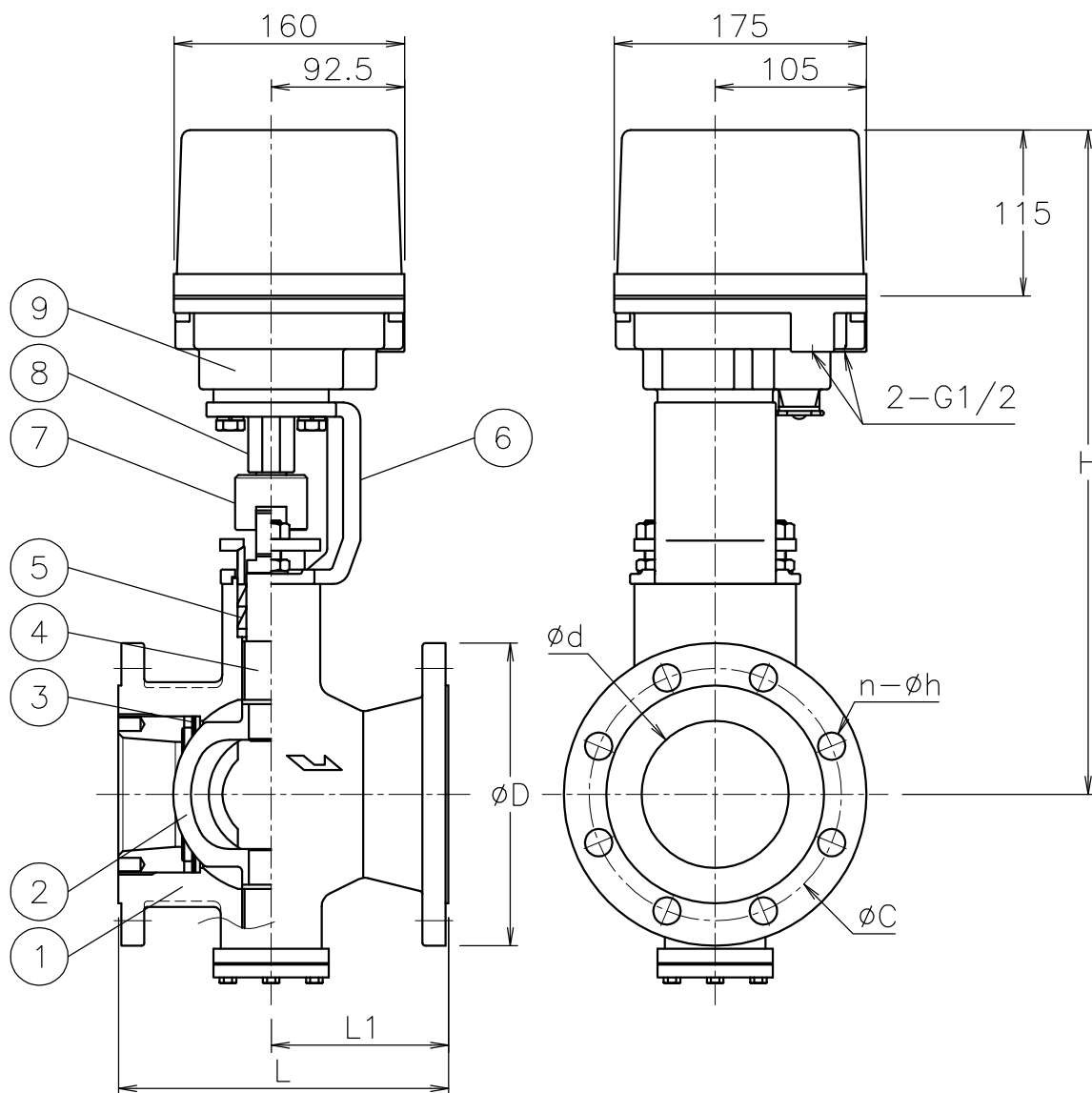

流れ方向

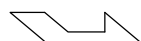

NOTE

付属品

- ・ケーブルコネクタ(ナイロン製), G1/2, 適合ケーブルφ6~12
- ・プラグ

9	電動操作機	アルミダ イラストケース	1	
8	コネクタ A	SCS13A	1	
7	コネクタ B	SUS304	1	
6	ブラケット	SCPH2	1	
5	パッキン	PTFE	1	
4	ステム	SUS316	1	
3	シート	SUS316	1	
2	ボール	SCS11	1	HCr PLTD
1	本体	SCS14	1	NC
No	DESCRIPTION	MATERIALS	REQ' D	REMARKS

			APPR' D	H. F	TITLE	J 1 0 K フランジ式 V 型コントロールバルブ			
			CHK' D	K. Y		MODEL	PHXV-*11UUS		PDXV-*11UUS
			DESIGN		PHRV-*11UUS				
			DRAWN	S. O	SCALE		NON	DWG No.	V-11UUS-PXB6
MARK	DATE	BY	DATE	'17-04-05					
REVISIONS									
MV-2605									



NIPPON VALVE CONTROLS, INC.