

| 呼び径 | d | L | L1 | D | C | n-h | H | 質量(kg) | Cv値 | 操作機型式 | | | ランク |
|------|----|-----|-----|-----|-----|------|-----|--------|-----|---------|---------|---------|-----|
| 25 A | 25 | 127 | 72 | 125 | 90 | 4-19 | 310 | 11 | 28 | PHX-300 | PHR-300 | PDX-300 | 0 |
| | | | | | | | | 11 | | PHX-700 | PHR-700 | PDX-700 | 2 |
| 40 A | 38 | 165 | 95 | 140 | 105 | 4-19 | 346 | 14 | 75 | PHX-700 | PHR-700 | PDX-700 | 0 |
| 50 A | 51 | 178 | 103 | 155 | 120 | 4-19 | 352 | 15 | 153 | PHX-700 | PHR-700 | PDX-700 | 0 |
| | | | | | | | 374 | 17 | | PHX-02K | PHR-02K | PDX-02K | 2 |
| 65 A | 64 | 190 | 110 | 175 | 140 | 4-19 | 420 | 23 | 250 | PHX-02K | PHR-02K | PDX-02K | 0 |
| 80 A | 76 | 203 | 113 | 185 | 150 | 8-19 | 425 | 24 | 350 | PHX-02K | PHR-02K | PDX-02K | 0 |

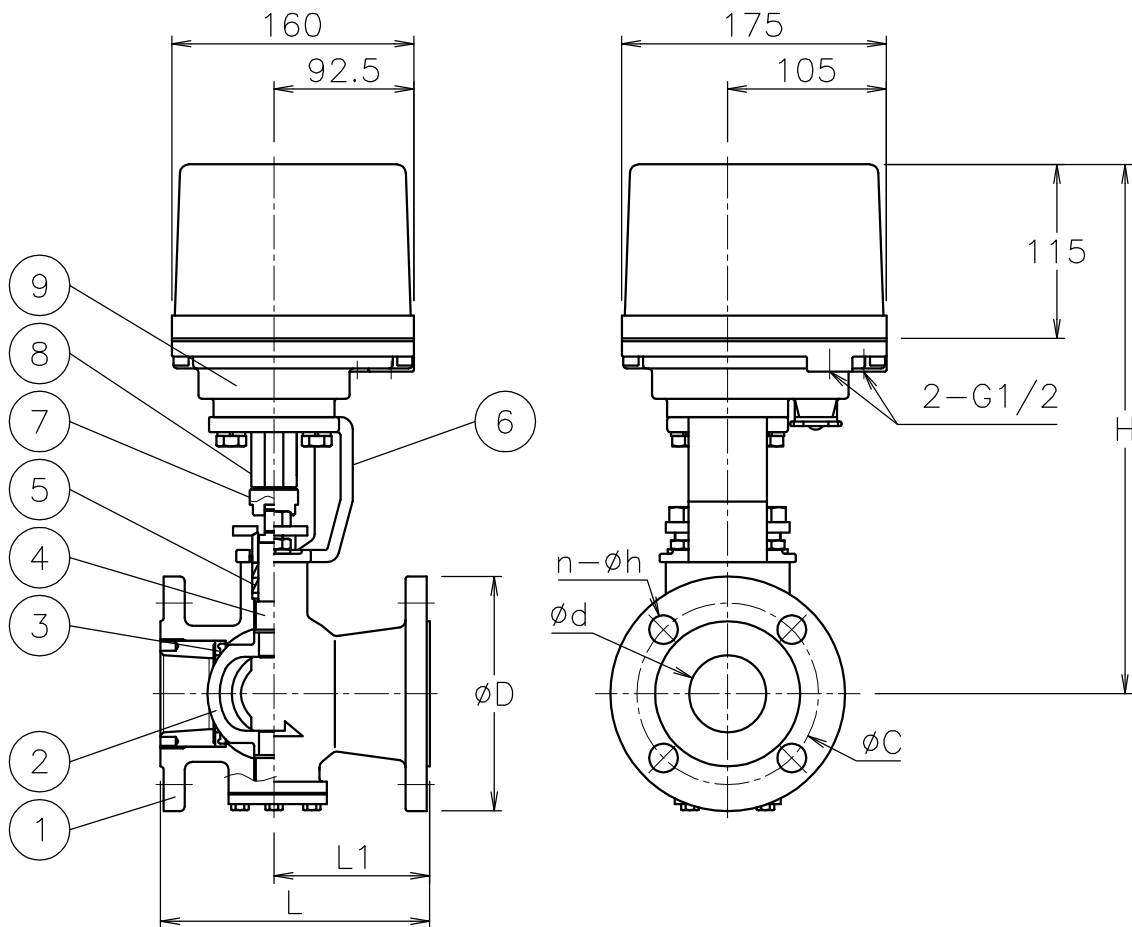

流れ方向

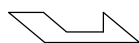

NOTE

付属品

- ・ケーブルコネクタ(ナイロン製), G1/2, 適合ケーブルφ6~12
- ・プラグ

| 9 | 電動操作機 | アルミダケイストケース | 1 | |
|----|-------------|-------------|--------|----------|
| 8 | コネクタ A | SCS13A | 1 | |
| 7 | コネクタ B | SCS13A | 1 | |
| 6 | ブラケット | SCPH2 | 1 | |
| 5 | パッキン | N-PTFE | 1set | |
| 4 | ステム | SUS316 | 1 | |
| 3 | シート | SUS316 | 1 | (ステライト盛) |
| 2 | ボール | SCS11 | 1 | (ステライト盛) |
| 1 | 本体 | SCS14A | 1 | ND |
| No | DESCRIPTION | MATERIALS | REQ' D | REMARKS |

| | | | | | | | | | |
|-----------|--|--|---------|--|---------|--------------------------------|------------------------------|-------|------|
| | | | APPR' D | H. F | TITLE | J 1 0 K フランジ式 V 型 コントロールバルブ | | | |
| | | | CHK' D | K. Y | | MODEL | PHXV-**1UUM PDXV-**1UUM | | |
| | | | DESIGN | | MARK | | DATE | BY | DATE |
| | | | DRAWN | S. O | | DATE | ' 17-04-04 | SCALE | NON |
| | | | | | DWG No. | V-**1UUM-PXA12 | | | |
| REVISIONS | | | |  NIPPON VALVE CONTROLS, INC. | | | | | |
| MV-2605 | | | | | | | | | |

| 呼び径 | d | L | L1 | D | C | n-h | H | 質量(kg) | Cv値 | 操作機型式 | | | ランク |
|-------|-----|-----|-----|-----|-----|------|-----|--------|-----|---------|---------|---------|-----|
| 100 A | 102 | 229 | 123 | 210 | 175 | 8-19 | 461 | 33 | 540 | PHX-02K | PHR-02K | PDX-02K | 1 |

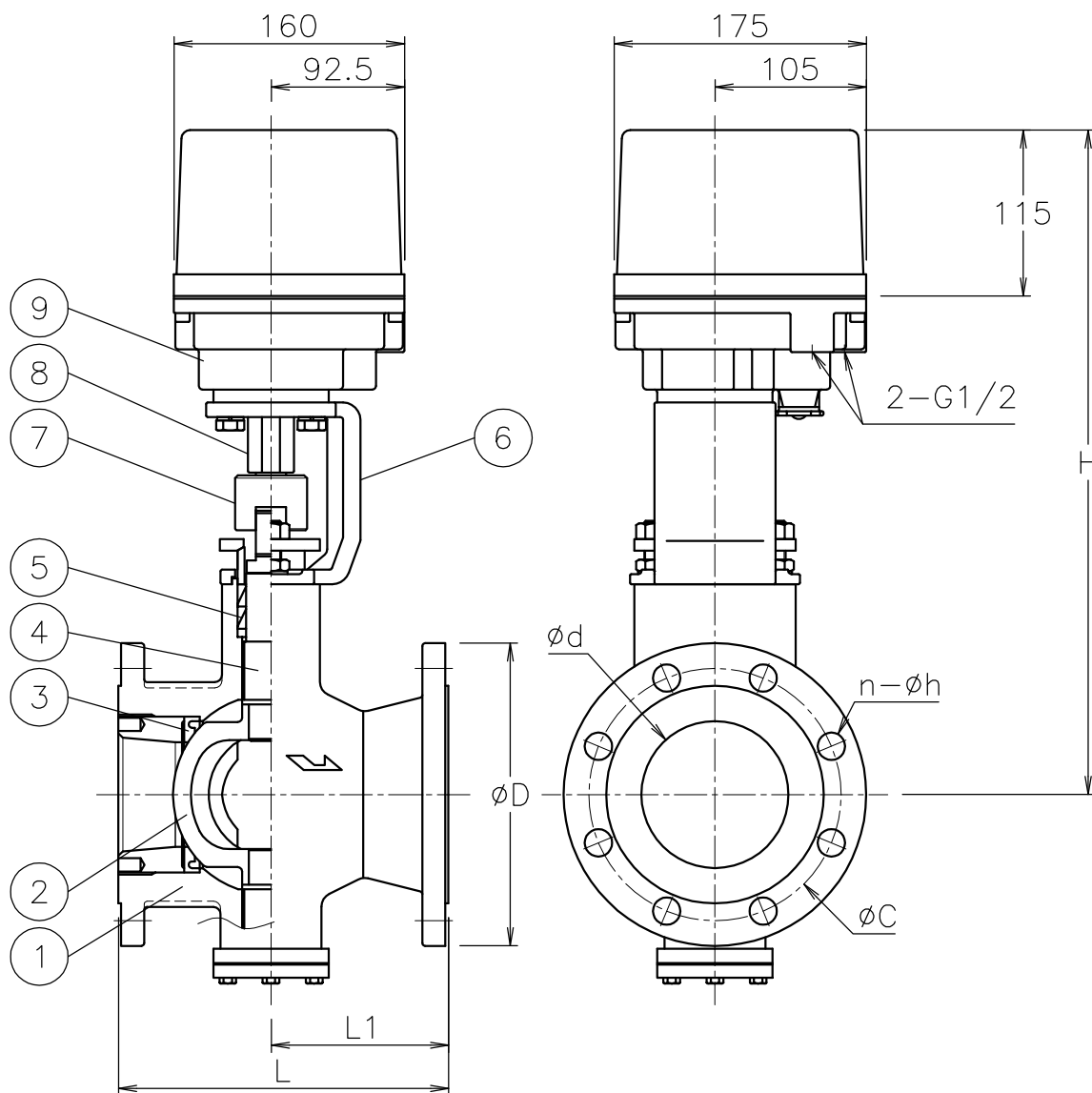

流れ方向

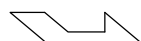

NOTE

付属品

- ・ケーブルコネクタ(ナイロン製), G1/2, 適合ケーブルφ6~12
- ・プラグ

| 9 | 電動操作機 | アルミダ イラストケース | 1 | |
|----|-------------|--------------|--------|----------|
| 8 | コネクタ A | SCS13A | 1 | |
| 7 | コネクタ B | SUS304 | 1 | |
| 6 | ブラケット | SCPH2 | 1 | |
| 5 | パッキン | PTFE | 1 | |
| 4 | ステム | SUS316 | 1 | |
| 3 | シート | SUS316 | 1 | (ステライト盛) |
| 2 | ボール | SCS11 | 1 | (ステライト盛) |
| 1 | 本体 | SCS14 | 1 | NC |
| No | DESCRIPTION | MATERIALS | REQ' D | REMARKS |

| | | | | | | | | | |
|-----------|------|----|--|-----------|-------|--------------------------------|---------|--------------|--|
| | | | APPR' D | H. F | TITLE | J 1 0 K フランジ式 V 型 コントロールバルブ | | | |
| | | | CHK' D | K. Y | | | | | |
| | | | DESIGN | | MODEL | PHXV-*11UUM | | PDXV-*11UUM | |
| | | | DRAWN | S. O | | PHRV-*11UUM | | | |
| MARK | DATE | BY | DATE | '17-04-05 | SCALE | NON | DWG No. | V-11UUM-PXB6 | |
| REVISIONS | | |  NIPPON VALVE CONTROLS, INC. | | | | | | |
| MV-2605 | | | | | | | | | |