

呼び径	d	L	L1	D	C	n-h	H	質量(kg)	Cv値	操作機型式	ランク
25 A	25	127	72	125	90	4-19	363	14	28	PBX-300	0
								14		PBX-700	2
40 A	38	165	95	140	105	4-19	399	17	75	PBX-300	1
								18		PBX-700	0
50 A	51	178	103	155	120	4-19	405	19	153	PBX-700	0
65 A	64	190	110	175	140	4-19	451	25	250	PBX-700	1
							473	26		PBX-02K	0
80 A	76	203	113	185	150	8-19	478	27	350	PBX-02K	0

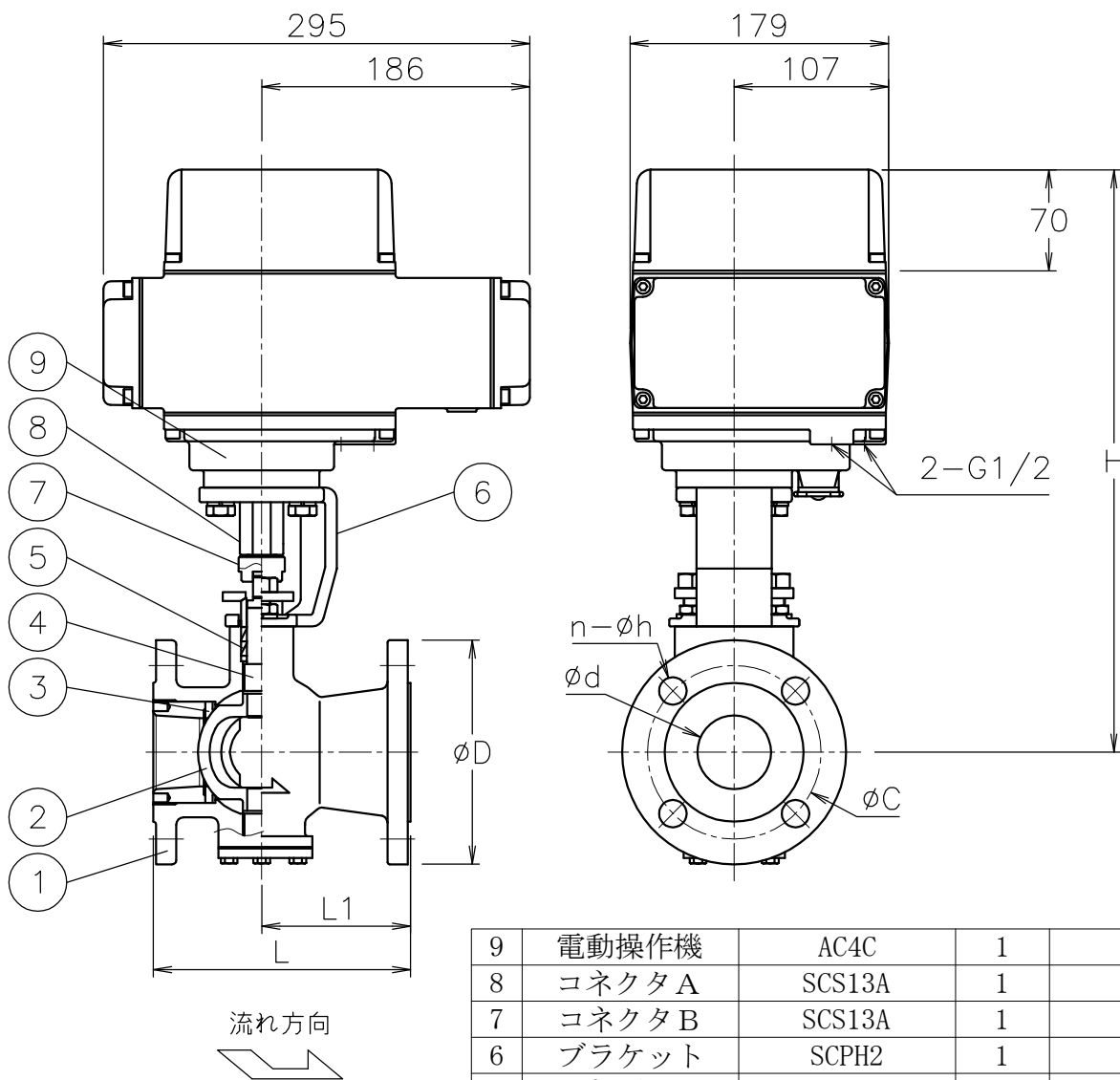

NOTE
付属品

- ・ケーブルコネクタ(ナイロン製), G1/2, 適合ケーブルφ6~12
- ・プラグ

9	電動操作機	AC4C	1	
8	コネクタ A	SCS13A	1	
7	コネクタ B	SCS13A	1	
6	ブラケット	SCPH2	1	
5	パッキン	N-PTFE	1set	
4	ステム	SUS316	1	
3	シート	強化PTFE	1	
2	ボール	SCS11	1	HCr PLTD
1	本体	SCS14A	1	ND
No	DESCRIPTION	MATERIALS	REQ' D	REMARKS

			APPR' D	H. F	TITLE	J 1 0 K フランジ式 V型電動緊急遮断型コントロールバルブ				
			CHK' D	K. Y						
			DESIGN		MODEL	PBXV-**1UUG				
			DRAWN	S. O						
MARK	DATE	BY	DATE	'17-04-05	SCALE	NON	DWG No.	V-*1UUG-BXA4		
REVISIONS			 NIPPON VALVE CONTROLS, INC.							
MV-2605										

呼び径	d	L	L1	D	C	n-h	H	質量(kg)	Cv値	操作機型式	ランク
100 A	102	229	123	210	175	8-19	514	37	540	PBX-02K	1

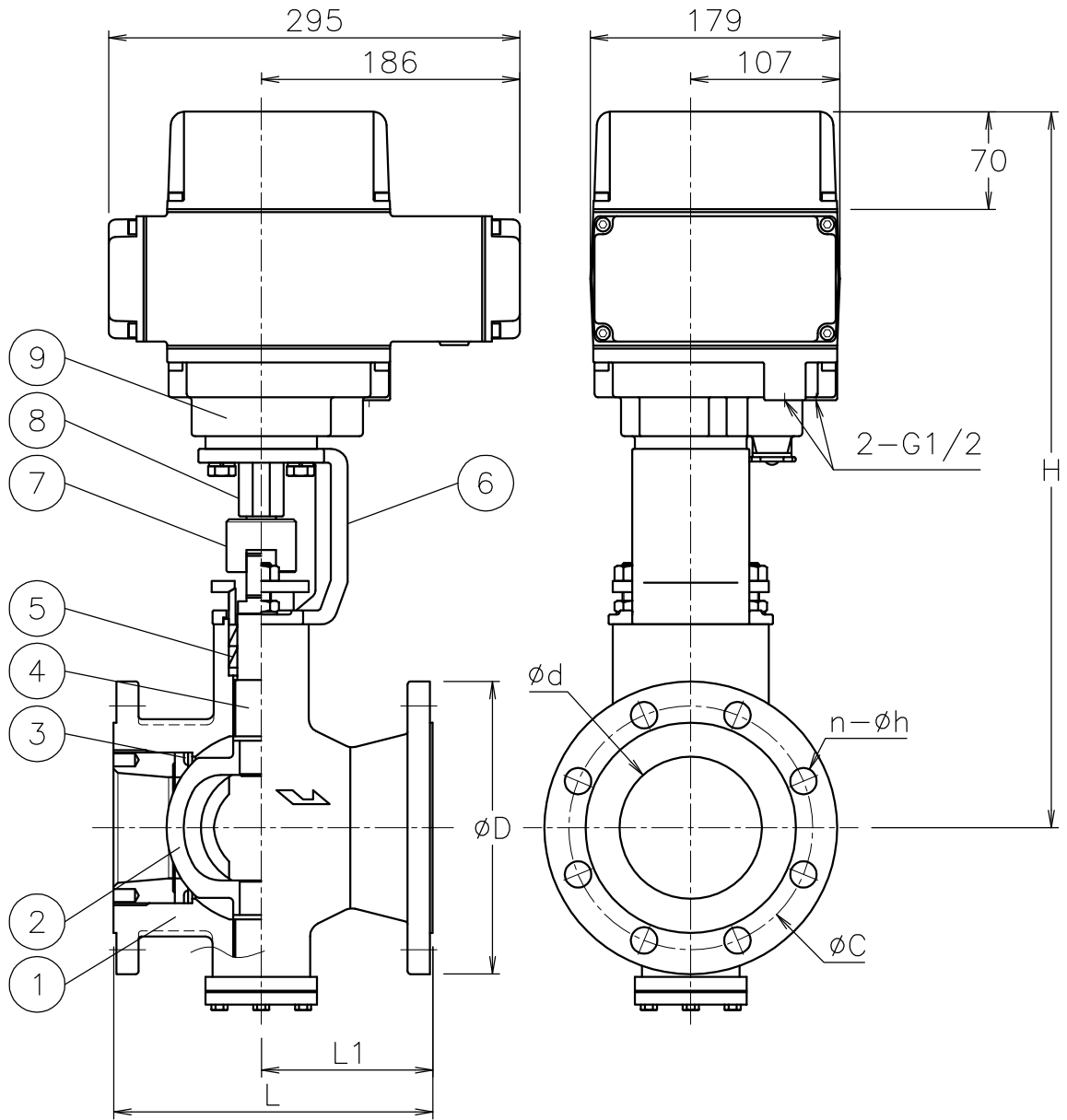

流れ方向

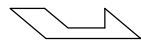

NOTE

付属品

- ・ケーブルコネクタ(ナイロン製), G1/2, 適合ケーブルφ6~12
- ・プラグ

9	電動操作機	AC4C	1	
8	コネクタA	SCS13A	1	
7	コネクタB	SUS304	1	
6	ブラケット	SCPH2	1	
5	パッキン	PTFE	1	
4	ステム	SUS316	1	
3	シート	強化PTFE	1	
2	ボール	SCS11	1	HCr PLTD
1	本体	SCS14	1	NC
No	DESCRIPTION	MATERIALS	REQ' D	REMARKS

			APPR' D	H. F	TITLE	J 1 0 K フランジ式 V型電動緊急遮断型コントロールバルブ								
			CHK' D	K. Y		MODEL	PBXV-*11UG							
			DESIGN		MARK		DATE	BY	DATE	' 17-04-05	SCALE	NON	DWG No.	V-11UG-BXB4
			DRAWN	S. O			REVISIONS	MV-2605						



NIPPON VALVE CONTROLS, INC.