

呼び径	S	d	L	L1	h1	h2	H	質量 [kg]	Cv値 (P1/P2)	操作機型式		ランク
15 A	Rc 1/2	14	67	34	36	58	124	1.4	5	AM1-030	AM2-030	0
20 A	Rc 3/4	18	70	35	36	58	137	1.6	8	AM1-070	AM2-070	0
25 A	Rc 1	20	81	41	36	58	138	1.8	13	AM1-070	AM2-070	0
32 A	Rc1 1/4	25	93	46	53	85	181	2.5	22	AM1-180	AM2-180	0
40 A	Rc1 1/2	32	106	53	53	85	187	3	36	AM1-180	AM2-180	0

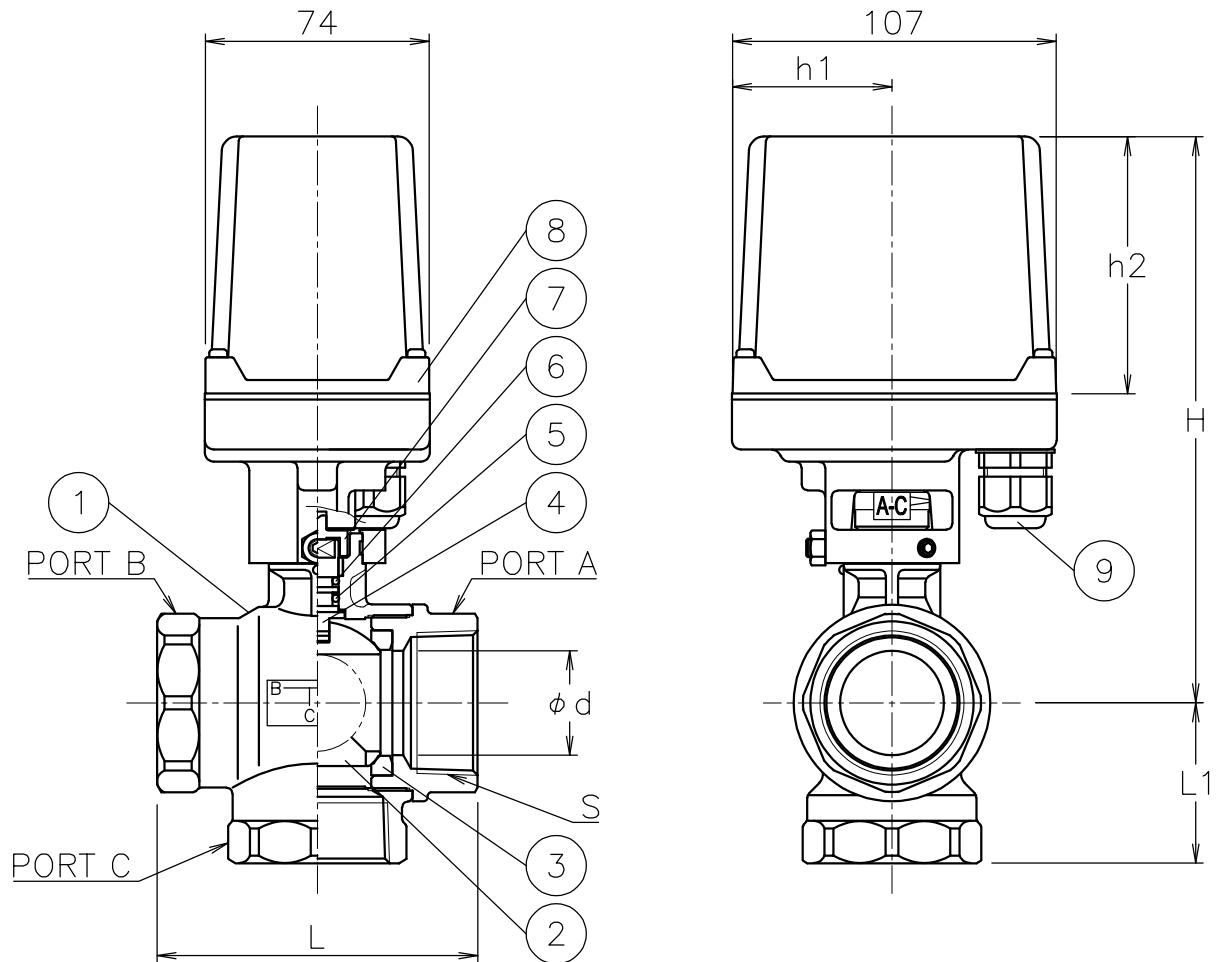

NOTE

(a) ケーブルグランドの適合ケーブル外径はφ5~10.5

切換フォーム (ポート表示側から見る)
ポジション① (P1) ポジション② (P2)

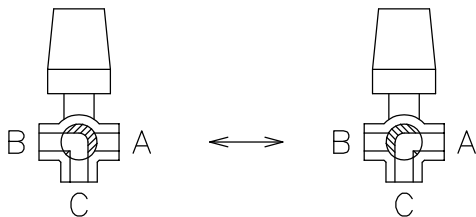

9	ケーブルグランド	NYLON 6	1	G 3/8 (a)
8	電動操作機	ADC12/PC CASE	1	
7	コネクタ	SUS304	1	
6	Oリング	NBR	1	
5	Oリング	FKM	1	
4	ステム	SUS304	1	メッキ
3	シート	強化PTFE	2	
2	ボール	SUS304/SCS13A	1	
1	本体	SCS13A	1	
No	DESCRIPTION	MATERIALS	REQ'D	REMARKS

			APPR'D	H. F	TITLE	Rcねじ込み形 TV型モータボールバルブ						
			CHK'D	K. Y		MODEL	AM1TV*05TTP AM2TV*05TTP					
			DESIGN		SCALE		NON	DWG No.	TV-05TTP-AM11			
MARK	DATE	BY	DATE	'21-04-02								
REVISIONS			NIPPON VALVE CONTROLS, INC.									
MV-2890												