

呼び径	d	L	D	C	n-h	H	質量 (kg)	Cv値		操作機型式			ランク
								P1/P2	実効				
20 A	20	150	100	75	4-15	277	9.7	24	10	PHX-300	PHR-300	PDX-300	0
25 A	25	170	125	90	4-19	284	12	40	20	PHX-300	PHR-300	PDX-300	0
40 A	40	200	140	105	4-19	299	15	100	60	PHX-300	PHR-300	PDX-300	0
						299	15			PHX-700	PHR-700	PDX-700	2
50 A	50	230	155	120	4-19	307	18	170	110	PHX-700	PHR-700	PDX-700	0
65 A	65	260	175	140	4-19	330	24	240	150	PHX-700	PHR-700	PDX-700	0
						352	26			PHX-02K	PHR-02K	PDX-02K	2
80 A	80	280	185	150	8-19	342	27	380	240	PHX-700	PHR-700	PDX-700	0
						364	29			PHX-02K	PHR-02K	PDX-02K	2
100 A	100	340	210	175	8-19	390	41	680	440	PHX-02K	PHR-02K	PDX-02K	0

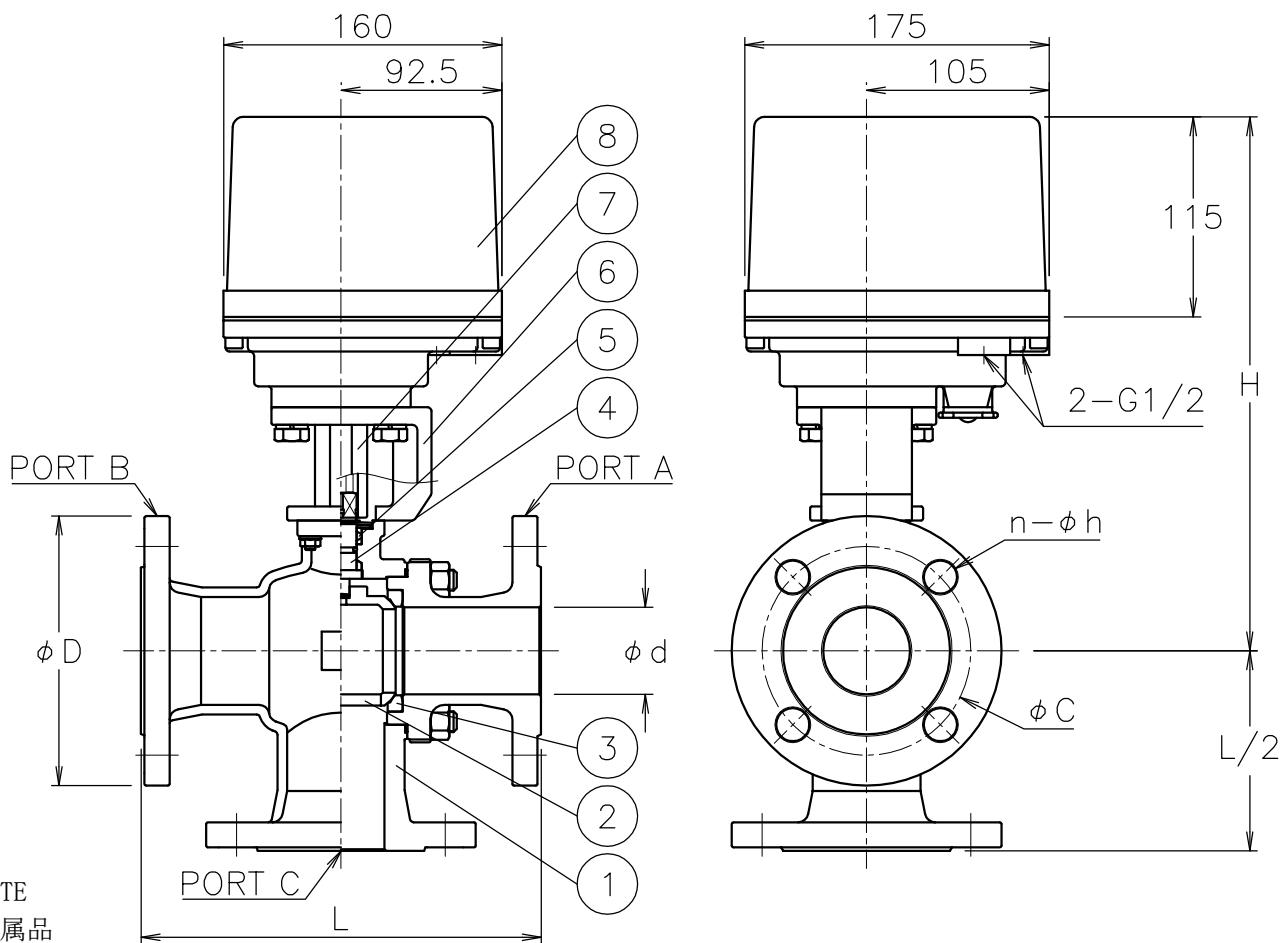

NOTE  
付属品

- ・ケーブルコネクタ(ナイロン製), G 1/2, 適合ケーブルφ6~12
- ・プラグ

切換フォーム

ポジション①(P1)

ポジション②(P2)

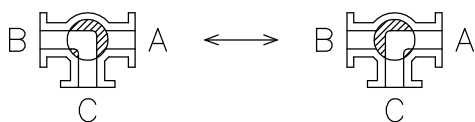

※標準仕様ではステムの2次シールとしてFKMのOリングが  
付いています

8	電動操作機	アルミダ イカステス	1	
7	コネクタ	SCS13A	1	
6	ブラケット	SCS13A	1	
5	パッキン	強化PTFE	1set	
4	ステム	SUS304	1	
3	シート	強化PTFE	2	
2	ボール	SUS304/SCS13A	1	
1	本体	SCS13A	1	
No	DESCRIPTION	MATERIALS	REQ' D	REMARKS

			APPR' D	H. F	TITLE	J10Kフランジ式 TR型コントロールバルブ			
			CHK' D	K. Y		MODEL	PHXTR**1TTP PHRTR**1TTP PDXTR**1TTP		
			DESIGN		SCALE		NON	DWG No.	TR-*1TTP-PX10
MARK	DATE	BY	DATE	'17-07-14					
REVISIONS									
MV-2622									