

呼び径	d	L	D	C	n-h	(W)	(H1)	H	質量 (kg)	Cv値 P1/P2	操作機型式
20 A	20	150	100	75	4-15	115	85	55	3.4	24	無し
25 A	25	170	125	90	4-19	145	102	64	5.4	40	無し
40 A	40	200	140	105	4-19	220	124	83	8.4	100	無し
50 A	50	230	155	120	4-19	220	133	91	11	170	無し
65 A	65	260	175	140	4-19	320	159	118	17	240	無し
80 A	80	280	185	150	8-19	320	171	130	20	380	無し
100 A	100	340	210	175	8-19	430	204	162	33	680	無し

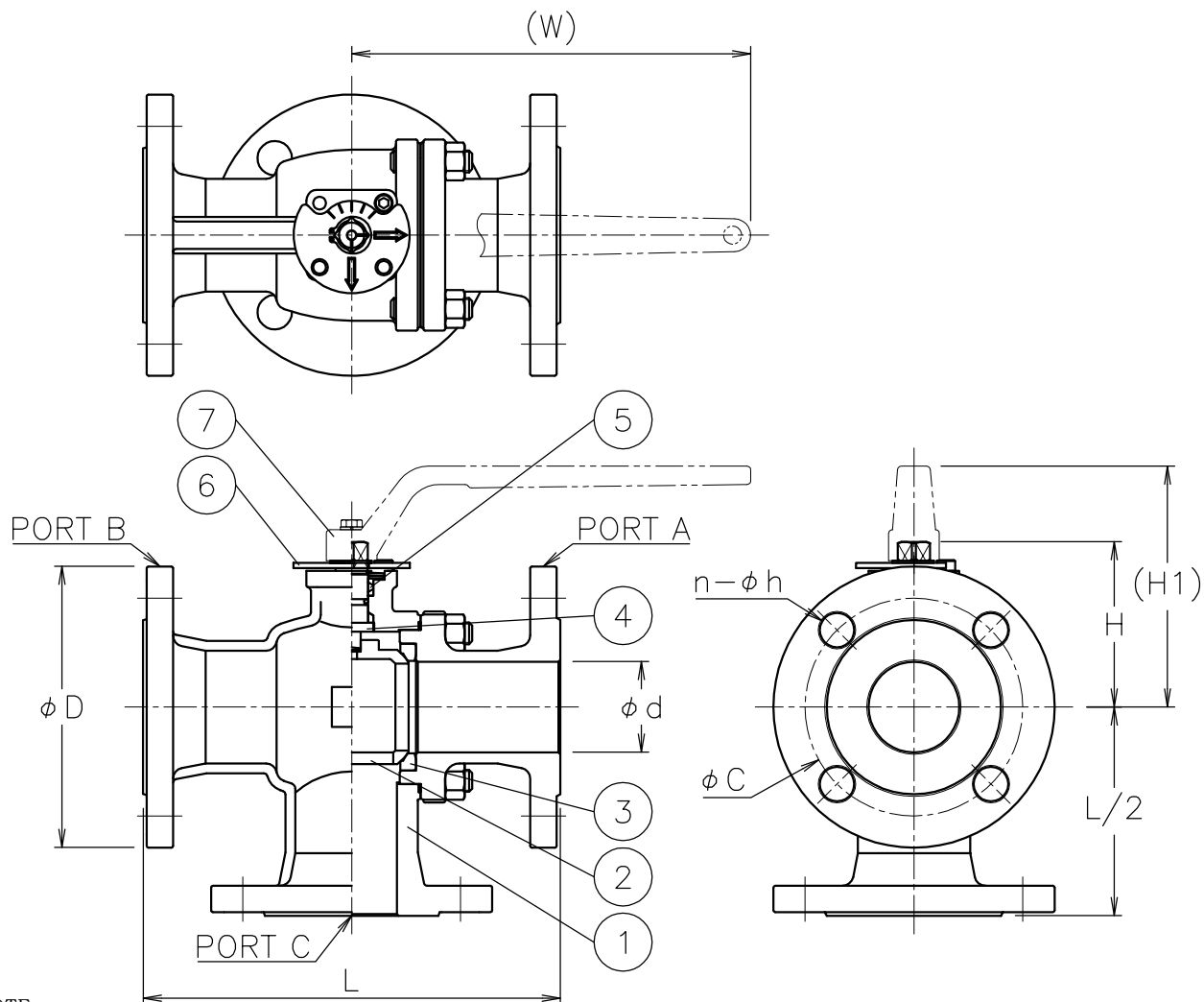

NOTE

・レバーハンドルは含まれません

切換フォーム

ポジション①(P1)

ポジション②(P2)

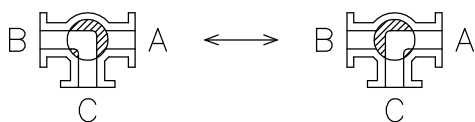

※標準仕様ではステムの2次シールとしてFKMのOリングが付いています

7	レバーハンドル	SCS13A	(1)	別途
6	開度プレート	SUS304	1	
5	パッキン	強化PTFE	1set	
4	ステム	SUS304	1	
3	シート	強化PTFE	2	
2	ボール	SUS304/SCS13A	1	
1	本体	SCS13A	1	
No	DESCRIPTION	MATERIALS	REQ' D	REMARKS

			APPR' D	H. F	TITLE	J10Kフランジ式 TR型手動ボールバルブ								
			CHK' D	K. Y		MODEL	MAXTRO-1TTP							
			DESIGN		MARK		DATE	BY	DATE	'17-06-27	SCALE	NON	DWG No.	TR-1TTP-0-MA7
			DRAWN	S. O			REVISIONS							
					MV-2622									



NIPPON VALVE CONTROLS, INC.