

呼び径	d	L	D	C	n-h	H	質量 (kg)	Cv値 P1/P2	操作機型式			ランク
20 A	20	150	100	75	4-15	277	9.7	24	AD1-300	AD2-300	AD0-300	0
25 A	25	170	125	90	4-19	284	12	40	AD1-300	AD2-300	AD0-300	0
40 A	40	200	140	105	4-19	299	15	100	AD1-300	AD2-300	AD0-300	0
50 A	50	230	155	120	4-19	307	18	170	AD1-700	AD2-700	AD0-700	0
65 A	65	260	175	140	4-19	330	24	240	AD1-700	AD2-700	AD0-700	0
80 A	80	280	185	150	8-19	342	27	380	AD1-700	AD2-700	AD0-700	0

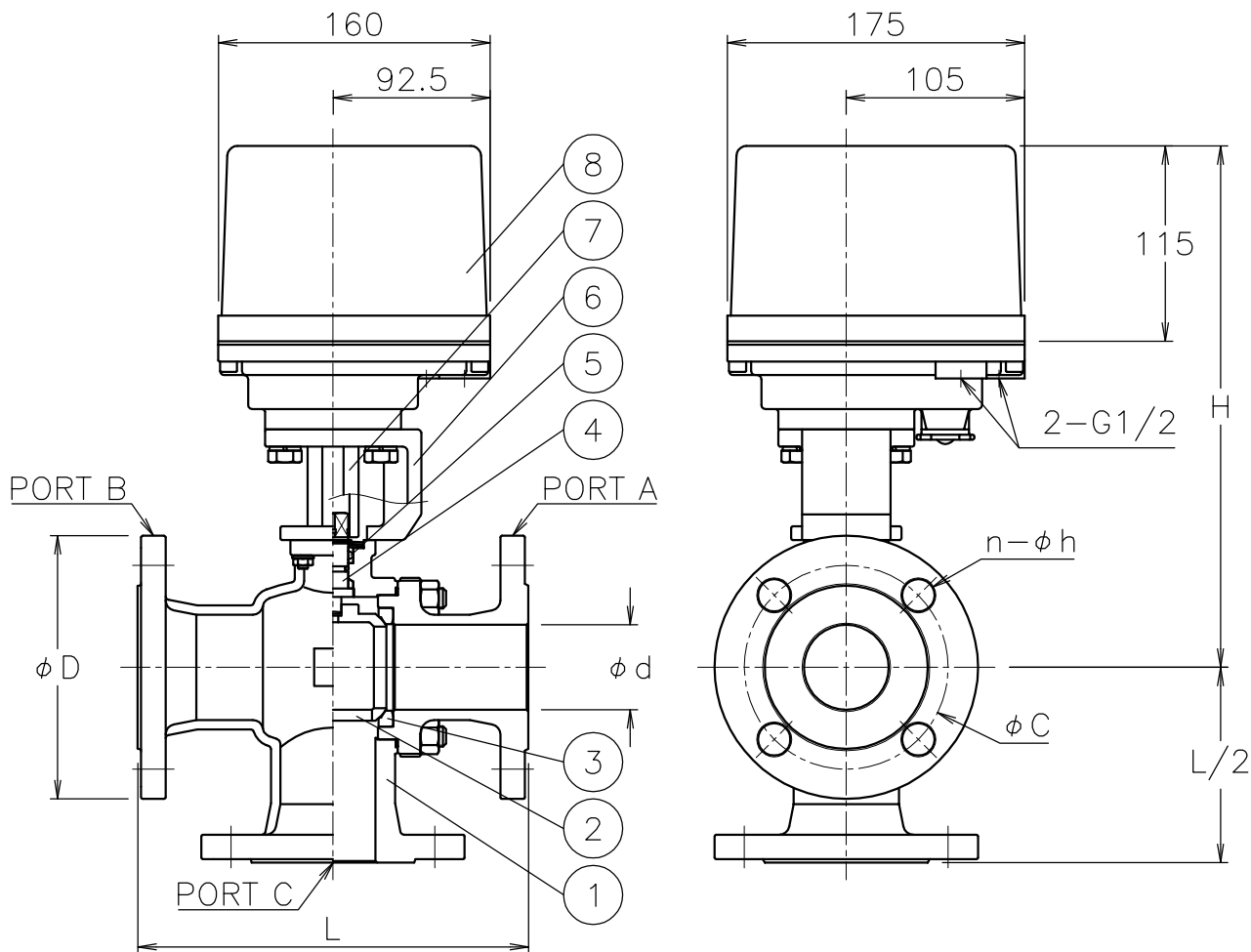

NOTE

付属品

- ・ケーブルコネクタ(ナイロン製), G 1/2, 適合ケーブルφ6~12
- ・プラグ

切換フォーム

ポジション①(P1)

ポジション②(P2)

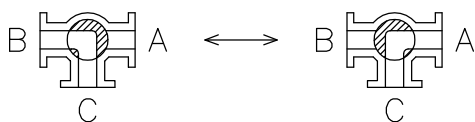

※標準仕様ではステムの2次シールとしてFKMのOリングが付いています

8	電動操作機	アルミダ イカステス	1	
7	コネクタ	SCS13A	1	
6	ブラケット	SCS13A	1	
5	パッキン	強化PTFE	1set	
4	ステム	SUS304	1	
3	シート	強化PTFE	2	
2	ボール	SUS304/SCS13A	1	
1	本体	SCS13A	1	
No	DESCRIPTION	MATERIALS	REQ' D	REMARKS

			APPR' D	H. F	TITLE	J10Kフランジ式 TR型モータボールバルブ					
			CHK' D	K. Y		MODEL	AD1TR*01TTP			AD0TR001TTP	
			DESIGN		AD2TR*01TTP						
			DRAWN	S. O	SCALE		NON	DWG No.	TR-01TTP-AD8		
MARK	DATE	BY	DATE	'17-06-26							
REVISIONS											
MV-2622											



NIPPON VALVE CONTROLS, INC.