

呼び径	d	L	D	C	n-h	H	質量 (kg)	Cv値()は ストレートポート	操作機型式	ランク
25 A	25	160	125	90	4-19	230	8.6	26 (45)	ECR-120	0
							9.2			
40 A	40	180	140	105	4-19	253	13	65 (129)	ECR-360	0

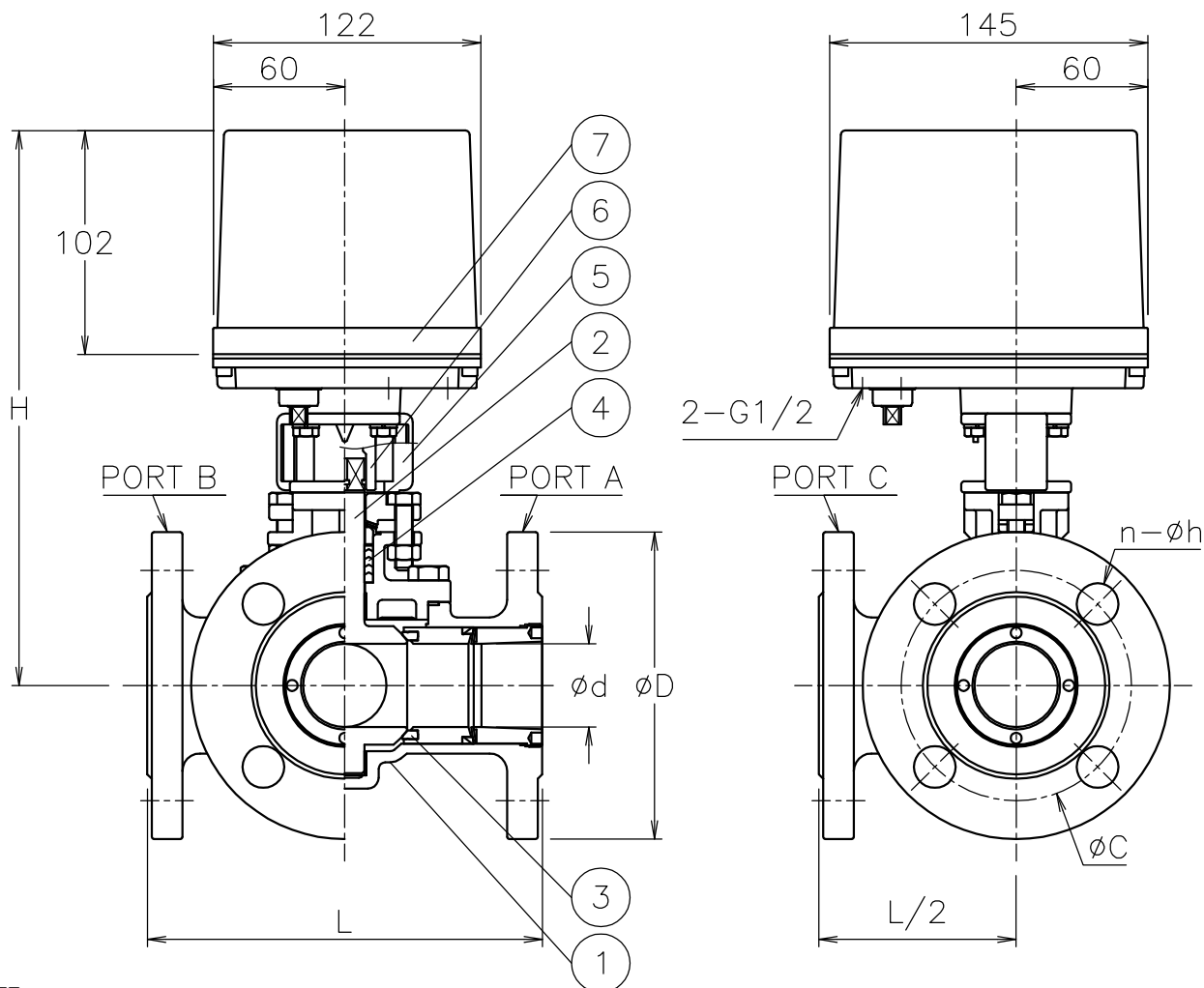

NOTE

付属品

- ・ケーブルコネクタ(ナイロン製), G 1/2, 適合ケーブルφ6~12
- ・プラグ

切換フォーム(操作機側から見る)

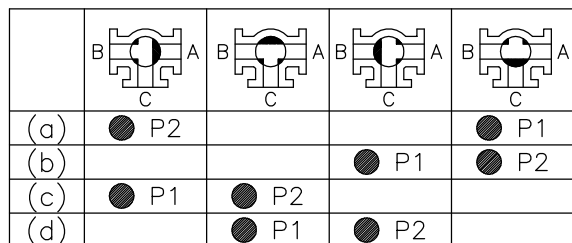

P1: ポジション① P2: ポジション②

No	DESCRIPTION	MATERIALS	REQ' D	REMARKS
7	電動操作機	アルミダイカステース	1	
6	コネクタ	SUS304	1	
5	ブラケット	SCS13A	1	
4	パッキン	PTFE	1	
3	シート	強化PTFE	3	
2	ボール・ステム	SCS13A	1	
1	本体	SCS13A	1	

APPR' D	H. F	TITLE	J10Kフランジ式 T3型電動緊急遮断型ボールバルブ		
CHK' D	K. Y	MODEL	ECRT3**1TTG		
DESIGN		SCALE	NON	DWG No.	T3-*1TTG-EC2
DRAWN	S. O	MARK	DATE	BY	DATE
			'18-07-23		
REVISIONS		 NIPPON VALVE CONTROLS, INC.			
MV-2717					