

| 口径   | S       | d  | L   | h1 | H1  | H   | 質量(kg) |     | 操作機型式   |         | ランク |
|------|---------|----|-----|----|-----|-----|--------|-----|---------|---------|-----|
|      |         |    |     |    |     |     | AH1    | DM* |         |         |     |
| 15 A | Rc 1/2  | 16 | 75  | 36 | 87  | 213 | 1.9    | 1.9 | AH1-070 | DM*-070 | 0   |
| 20 A | Rc 3/4  | 20 | 80  | 36 | 90  | 216 | 2      | 2   | AH1-070 | DM*-070 | 0   |
| 25 A | Rc 1    | 25 | 88  | 53 | 95  | 236 | 2.8    | 2.6 | AH1-180 | DM*-180 | 0   |
| 32 A | Rc1 1/4 | 32 | 110 | 53 | 101 | 242 | 3.3    | 3.1 | AH1-180 | DM*-180 | 0   |

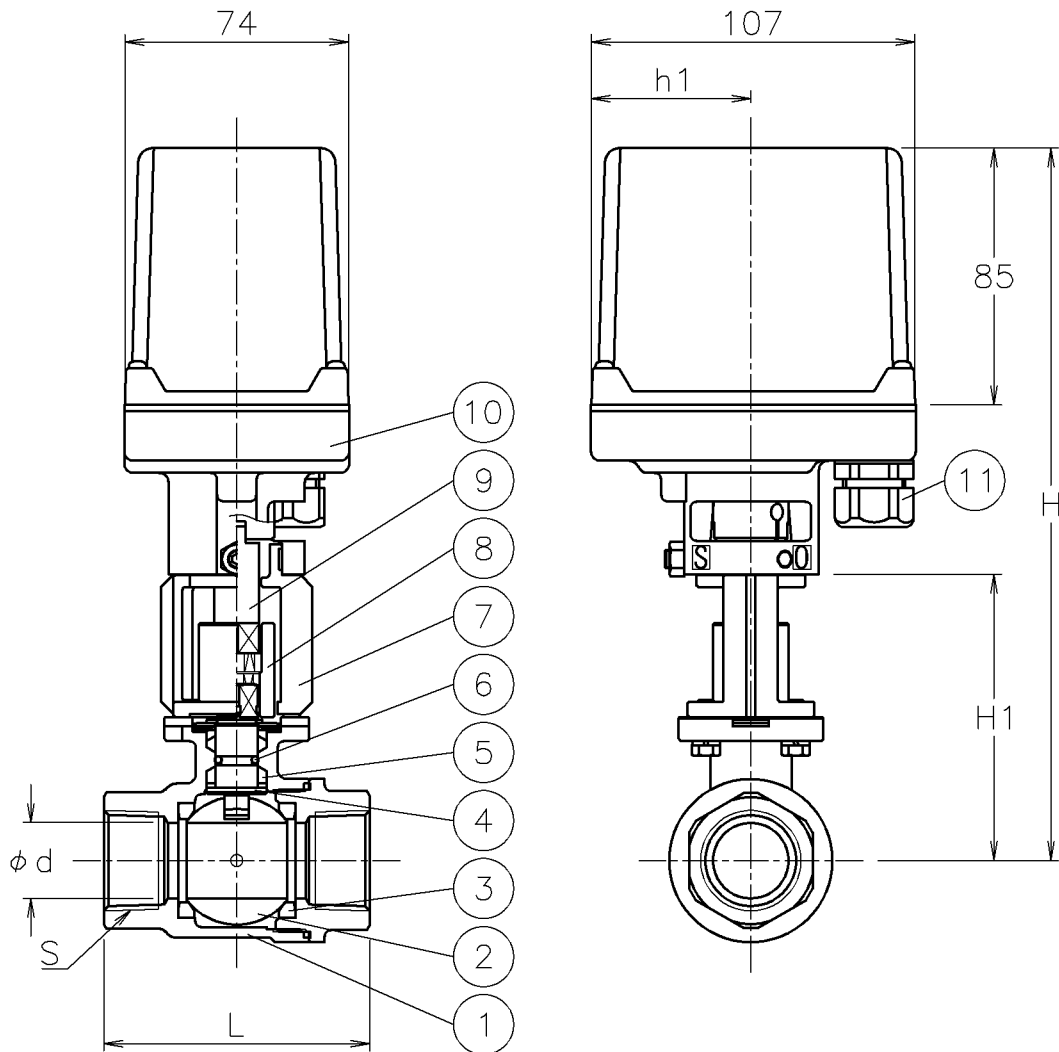

流れ方向

NOTE

(a) ケーブルコネクタの適合ケーブル外径はφ5~10.5

| 11 | 電線コネクタ      | NYLON 6       | 1     | G3/8 (a) |
|----|-------------|---------------|-------|----------|
| 10 | 電動操作機       | ADC12/PC CASE | 1     |          |
| 9  | コネクタ        | SUS304        | 1     |          |
| 8  | コネクタ        | SUS304        | 1     |          |
| 7  | ブラケット       | SCS13A        | 1     |          |
| 6  | Oリング        | 耐蒸気FKM        | 1     |          |
| 5  | パッキン        | 強化PTFE        | 1     |          |
| 4  | ステム         | SUS316        | 1     |          |
| 3  | シート         | F-PTFE        | 2     |          |
| 2  | ボール         | SCS14A        | 1     |          |
| 1  | 本体          | SCS14A        | 1     |          |
| No | DESCRIPTION | MATERIALS     | REQ'D | REMARKS  |

|           |      |    |                             |           |       |                       |         |              |  |  |
|-----------|------|----|-----------------------------|-----------|-------|-----------------------|---------|--------------|--|--|
|           |      |    | APPR'D                      | H. F      | TITLE | R c ねじ込み式 口径: 15~32 A |         |              |  |  |
|           |      |    | CHK'D                       | K. Y      |       | SH型モータボールバルブ          |         |              |  |  |
|           |      |    | DESIGN                      |           | MODEL | AH1SH*05UUF           |         | DMOSH005UUF  |  |  |
|           |      |    | DRAWN                       | P. O      |       |                       |         | DM2SH005UUF  |  |  |
| MARK      | DATE | BY | DATE                        | '16-04-01 | SCALE | NON                   | DWG No. | SH-05UUF-CM6 |  |  |
| REVISIONS |      |    | NIPPON VALVE CONTROLS, INC. |           |       |                       |         |              |  |  |
| MV-2500   |      |    |                             |           |       |                       |         |              |  |  |