

呼び径	d	D1	d1	ℓ	1/T テ-ハ°	L	H1	H	質量[kg]	Cv値 (P1/P2)	操作機型式		タンク
15 A	15	48	22.11	20	1/34	108	77	131	1.1	6.3	CM1-070	CM2-070	0
20 A	20	60	26.13	24	1/34	128	93	137	1.3	8.5	CM1-070	CM2-070	0
25 A	25	70	32.16	27	1/34	145	112	144	1.5	20	CM1-070	CM2-070	0

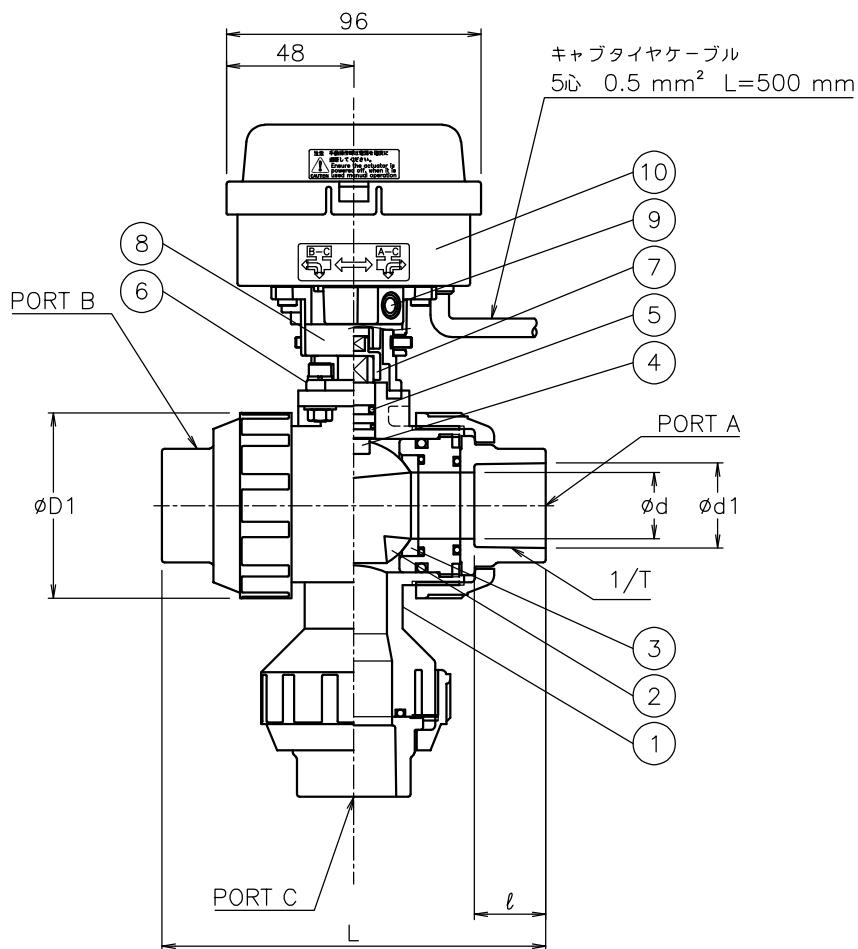

NOTE
手動で操作するときは、クラッチボタンを押しなが
ら行なってください。

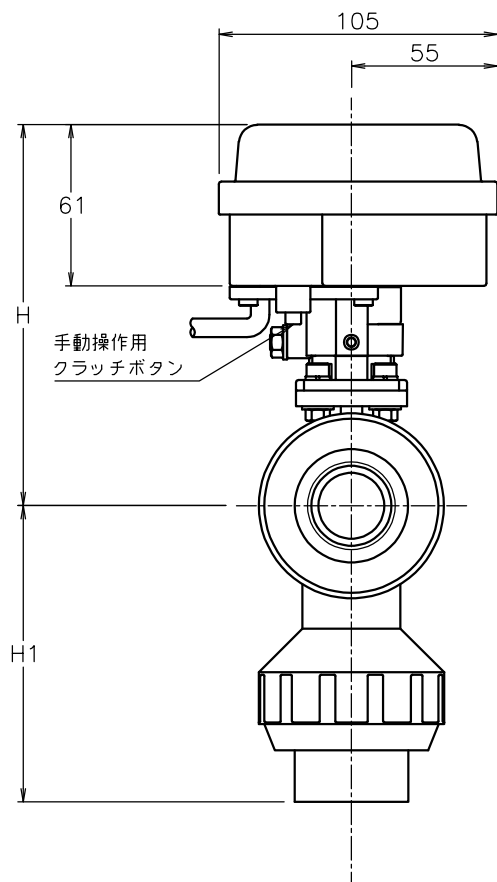
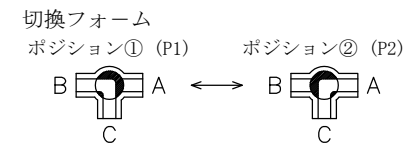

10	電動操作機	ホリカーボネートケース	1	
9	延長コネクタ	PPS樹脂	1	
8	延長ブラケット	PPS樹脂	1	
7	コネクタ	SCS13A	1	
6	ブラケット	SCS13A	1	
5	Oリング	EPDM	2	
4	ステム	PVC	1	
3	シート	PTFE	2	
2	ボール	PVC	1	
1	本体	PVC	1	
No	DESCRIPTION	MATERIALS	REQ'D	REMARKS

			APPR'D	H. F.	TITLE	ソケット形 PL型モータボールバルブ					
			CHK'D	K. Y.							
			DESIGN		MODEL	CM1PL*07PPE CM2PL*07PPE					
			DRAWN	S. O.							
MARK	DATE	BY	DATE	22-06-14	SCALE	NON	DWG No.	PL-07PPE-CD2			
REVISIONS					NIPPO VALVE CONTROLS, INC.						
MV-2969											