

NOTE

- ① 標準操作圧力: 0.4~0.5MPa 最大0.7MPa
- ② 操作機動作

	空気導入	空気排出 (スプリング)
TAO	開	閉
TAC	閉	開

※ 図はTAOを表す

※ TAC-040のシリンダ方向はTAOと同じ

呼び径	d	D1	d1	d2	ℓ	L	H1	X	M	S1	W	W1	N	N1	H	質量 (kg)	Cv値	操作機型式	リンク	
15 A	15	48	21.2	20.2	20	108	29	19	7.3	11	249	55	92	46	153	2.8	14	TAO-040	TAC-040	0
20 A	20	60	26.2	25.2	23	126	35	19	7.3	11	249	55	92	46	160	2.9	29	TAO-040	TAC-040	0
											305	85	103	50	196	3.7		TAO-050	TAC-050	2
25 A	25	70	33	32	25	141	39	19	7.3	11	249	55	92	46	167	3	47	TAO-040	TAC-040	0
40 A	40	100	47	46	28	171	55	30	9	15	305	85	103	50	220	4.2	155	TAO-050	TAC-050	0
50 A	51	126	59	58	28	192	66	30	9	15	305	85	103	50	232	4.6	190	TAO-050	TAC-050	0
											367	102	119	52	247	6.5		TAO-063	TAC-063	2
65 A	65	133	75	73	35	219	72	48	9	6	367	102	119	52	267	7.2	365	TAO-063	TAC-063	0
80 A	78	152	88	86	35	257	85	55	11	7	367	102	119	52	276	7.9	410	TAO-063	TAC-063	0
											435	120	142	59	318	12		TAO-080	TAC-080	2
100 A	100	210	113	111	45	341	110	65	11	8	435	120	142	59	350	16	680	TAO-080	TAC-080	0

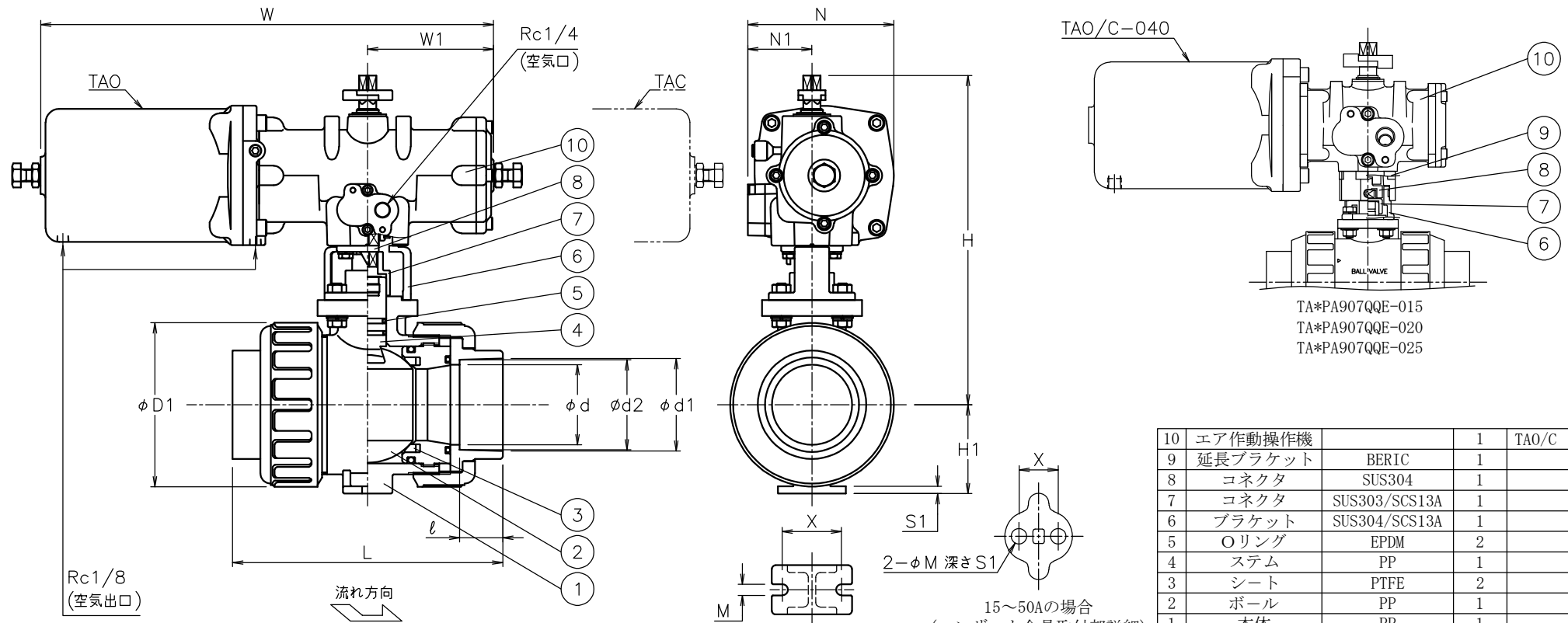

※ 65~100Aでは、流れ方向の指定はありません

10	エア作動操作機		1	TAO/C
9	延長ブラケット	BERIC	1	
8	コネクタ	SUS304	1	
7	コネクタ	SUS303/SCS13A	1	
6	ブラケット	SUS304/SCS13A	1	
5	Oリング	EPDM	2	
4	ステム	PP	1	
3	シート	PTFE	2	
2	ボール	PP	1	
1	本体	PP	1	
No	DESCRIPTION	MATERIALS	REQ'D	REMARKS

APPR'D	K. Y	TITLE	ソケット形 (単作動形)				
CHK'D	K. Y		PA型エア作動ボールバルブ				
DESIGN		MODEL	TAOPA9*7QQE				
DRAWN	S. O		TACPA9*7QQE				
MARK	DATE	BY	DATE	SCALE	NON	DWG No.	PA-9*7QQE-TD4
REVISIONS							
MV-3037							