

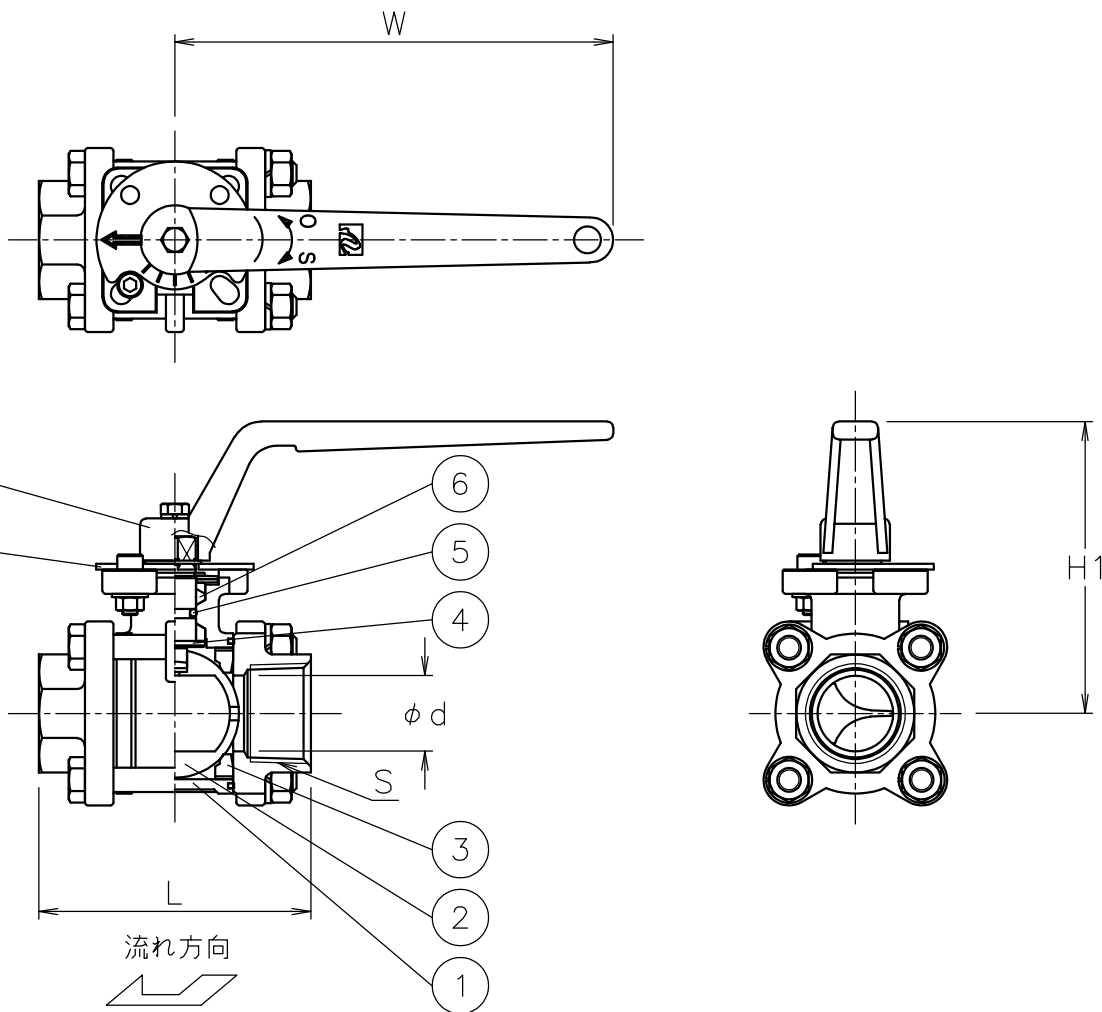

呼び径	S	d	L	W	H1	質量 (kg)	Cv値	操作機型式
R10 A	Rc 3/8	(13)	60	115	78	0.8	1.3	レバー
R15 A	Rc 1/2	(15)	75	115	78	0.8	1.3	レバー
15 A	Rc 1/2	(15)	75	115	78	0.8	4	レバー
20 A	Rc 3/4	(20)	80	115	82	0.9	7.5	レバー
25 A	Rc 1	(25)	90	145	97	1.4	12	レバー
32 A	Rc1 1/4	(32)	110	145	102	2.1	20	レバー
40 A	Rc1 1/2	(38)	120	220	118	2.9	31	レバー
50 A	Rc 2	(50)	140	220	127	4.7	48	レバー



NOTE

(a) レバーハンドルは取り外した状態で出荷

8	レバーハンドル	SCS13A	1	(a)
7	開度プレート	SUS304	1	
6	パッキン	強化PTFE	1	
5	Oリング	FKM	1	
4	ステム	SUS316	1	
3	シート	強化PTFE	2	
2	ボール	SCS14A/SUS316	1	
1	本体	SCS14A	1	
No	DESCRIPTION	MATERIALS	REQ' D	REMARKS

			APPR' D	H. F	TITLE	R c ねじ込み形 MV 型手動ボールバルブ		
			CHK' D	K. Y				
			DESIGN		MODEL	MAXMVL-5UUP		
			DRAWN	P. O				
MARK	DATE	BY	DATE	'16-04-01	SCALE	NON	DWG No.	MV-5UUP-L-MA6
REVISIONS			 NIPPON VALVE CONTROLS, INC.					
MV-2501								