

呼び径	S	d	L	H	質量 (kg)	操作機型式	ランク
10 A	Rc 3/8	13	60	204	3.1	ECR-120	0
15 A	Rc 1/2	15	75	204	3.1	ECR-120	0
20 A	Rc 3/4	20	80	208	3.3	ECR-120	0
25 A	Rc 1	25	90	213	3.7	ECR-120	0
32 A	Rc1 1/4	32	110	218	5.1	ECR-360	0
40 A	Rc1 1/2	38	120	227	5.7	ECR-360	0
50 A	Rc 2	50	140	236	7.4	ECR-360	0

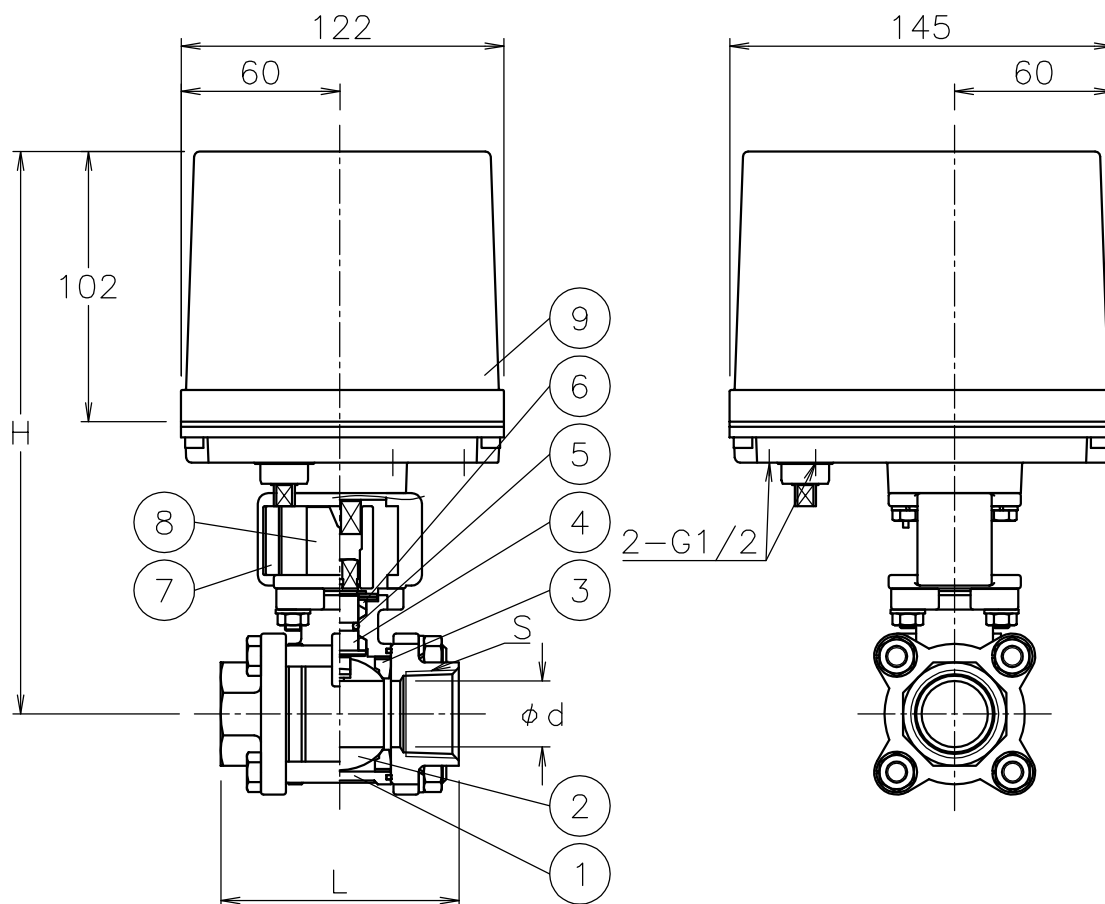

NOTE

付属品

- ・ケーブルコネクタ(ナイロン製), G 1/2, 適合ケーブルφ6~12
- ・プラグ

9	電動操作機	アルミダケイストケース	1	
8	コネクタ	SUS304	1	
7	ブラケット	SCS13A	1	
6	パッキン	強化PTFE	1	
5	Oリング	FKM	1	
4	ステム	SUS316	1	
3	シート	強化PTFE	2	
2	ボール	SCS14A	1	
1	本体	SCS14A	1	
No	DESCRIPTION	MATERIALS	REQ'D	REMARKS

			APPR'D	H. F	TITLE	R c ねじ込み形 MS 型電動緊急遮断型ボールバルブ		
			CHK'D	K. Y				
			DESIGN		MODEL	ECRMS*05UUP		
			DRAWN	S. O				
MARK	DATE	BY	DATE	'18-10-01	SCALE	NON	DWG No.	MS-05UUP-EC7
REVISIONS			 <b>NIPPON VALVE CONTROLS, INC.</b>					
MV-2730								