

呼び径	S	d	L	H	質量(kg)	Cv値	操作機型式		ランク
10 A	Rc 3/8	13	72	313	11	17	ABR-300	HBR-300	0
15 A	Rc 1/2	15	83	319	11	20	ABR-300	HBR-300	0
20 A	Rc 3/4	20	95	324	12	45	ABR-300	HBR-300	0
					12		ABR-700	HBR-700	2
25 A	Rc 1	25	113	332	13	90	ABR-700	HBR-700	0
32 A	Rc1 1/4	32	124	338	14	160	ABR-700	HBR-700	0
				360	16		—	HBR-02K	2
40 A	Rc1 1/2	38	130	367	18	240	—	HBR-02K	0

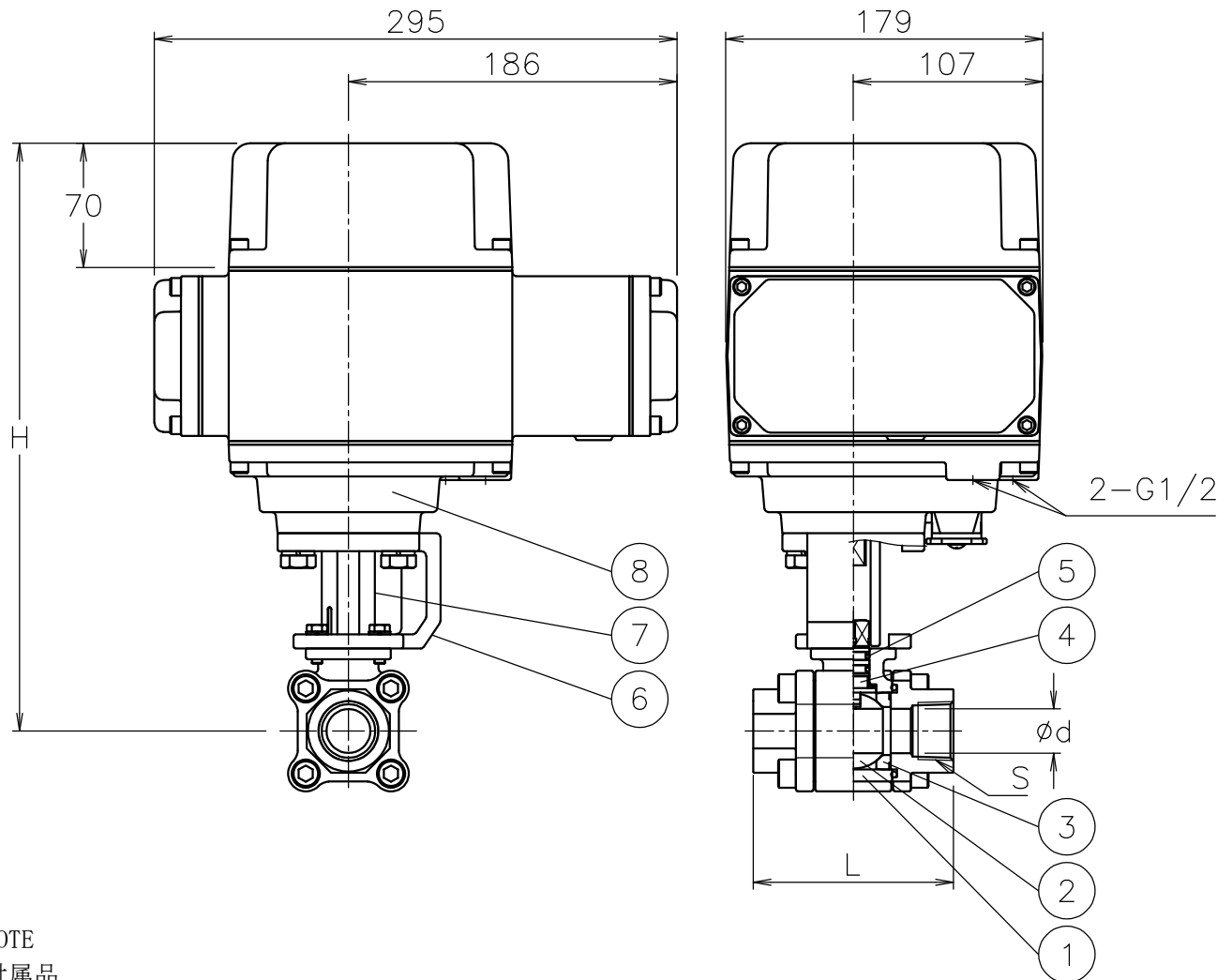

NOTE

付属品

- ケーブルグラント (ナイロン製), G1/2, 適合ケーブルφ6~12
- プラグ

8	電動操作機	AC4C	1	
7	コネクタ	SCS13A	1	
6	ブラケット	SCS13A	1	
5	Oリング	FKM	2	
4	ステム	SUS316	1	
3	シート	POM	2	
2	ボール	SCS14A	1	HCr PLTD
1	本体	SCS14A	1	
No	DESCRIPTION	MATERIALS	REQ'D	REMARKS

			APPR'D	H. F	TITLE	Rcねじ込み形			
			CHK'D	K. Y		MH型電動緊急遮断型ボールバルブ			
			DESIGN		MODEL	ABRMH**5UUD			
			DRAWN	S. O		HBRMH**5UUD			
MARK	DATE	BY	DATE	'21-04-12	SCALE	NON	DWG No.	MH-*5UUD-AB2	
REVISIONS			 NIPPON VALVE CONTROLS, INC.						
MV-2897									