

呼び径	S	d	L	H	質量 (kg)	Cv値	操作機型式		ランク
15 A	Rc 1/2	11	118	204	2.9	5	AE1-120	AE2-120	0
20 A	Rc 3/4	16	134	208	3.0	10	AE1-120	AE2-120	0
25 A	Rc 1	20	156	224	3.3	16	AE1-120	AE2-120	0
40 A	Rc1 1/2	32	203	235	4.9	38	AE1-300	AE2-300	0
50 A	Rc2	38	225	243	5.8	56	AE1-300	AE2-300	0

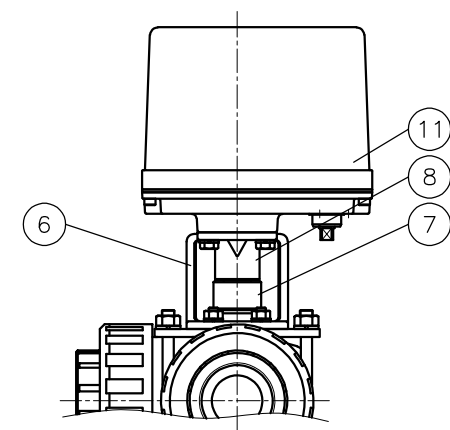

AE*LP*05PPV-040
AE*LP*05PPV-050

NOTE
付属品
・ケーブルコネクタ(ナイロン製), G 1/2, 適合ケーブルφ6~12
・プラグ

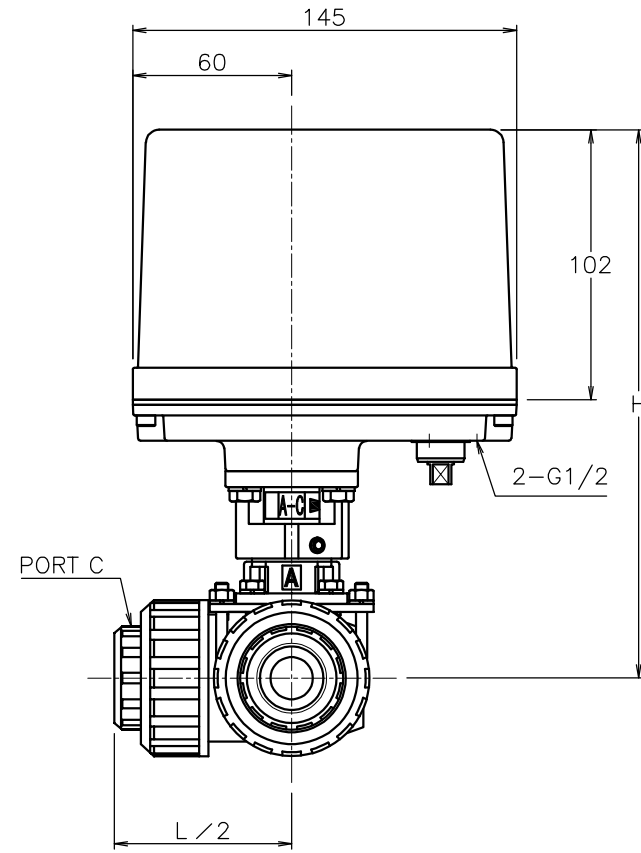
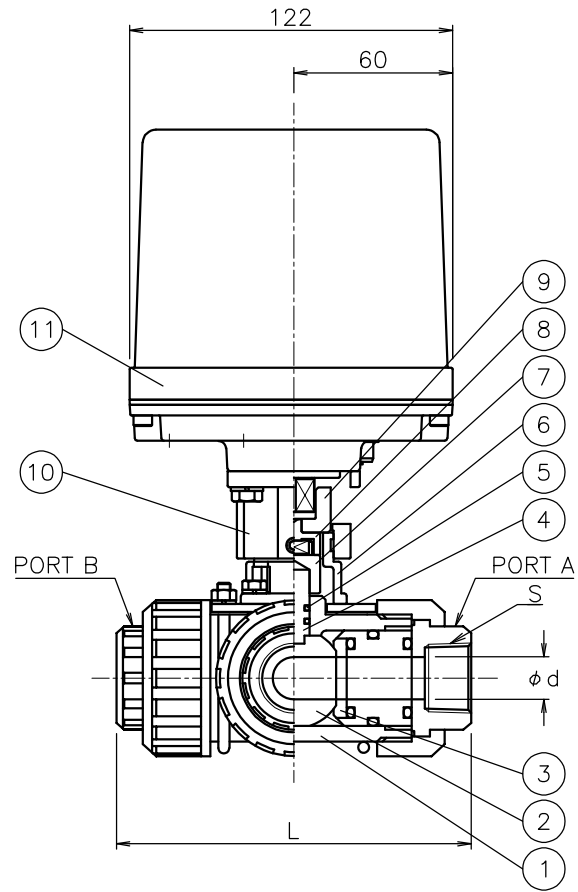
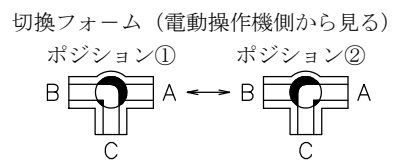

No	DESCRIPTION	MATERIALS	REQ'D	REMARKS
11	電動操作機	アルミダイカストケース	1	
10	延長ブラケット	ZDC2	1	
9	コネクタ	ZDC2	1	
8	コネクタ	SUS304	1	
7	コネクタ	C3604BD	1	
6	ブラケット	SCS13A	1	
5	Oリング	FKM	2	
4	ステム	PVC	1	
3	シート	PTFE	4	
2	ボール	PVC	1	
1	本体	PVC	1	

MARK	DATE	BY	DATE	APPR'D	H. F	TITLE	SCALE	NON	DWG No.	REMARKS
				CHK'D	K. Y	Rcねじ込み形 LP型モータボールバルブ				
				DESIGN						
				DRAWN	P. O	AE1LP*05PPV AE2LP*05PPV				
			'20-10-05						LP-05PPV-AE3	
REVISIONS MV-2859				NIPPON VALVE CONTROLS, INC.						