

呼び径	d	L	D	C	n-h	H	質量(kg)	Cv値		操作機型式	ランク
								実効	P1/P2		
25 A	25	160	125	90	4-19	230	8.1	20	40	PEX-120	1
							8.1			PEX-300	0
40 A	40	180	140	105	4-19	253	12	60	100	PEX-300	0
						269				12	PEX-700
50 A	50	200	155	120	4-19	276	15	110	170	PEX-700	0
65 A	65	240	175	140	4-19	297	21	150	240	PEX-700	0

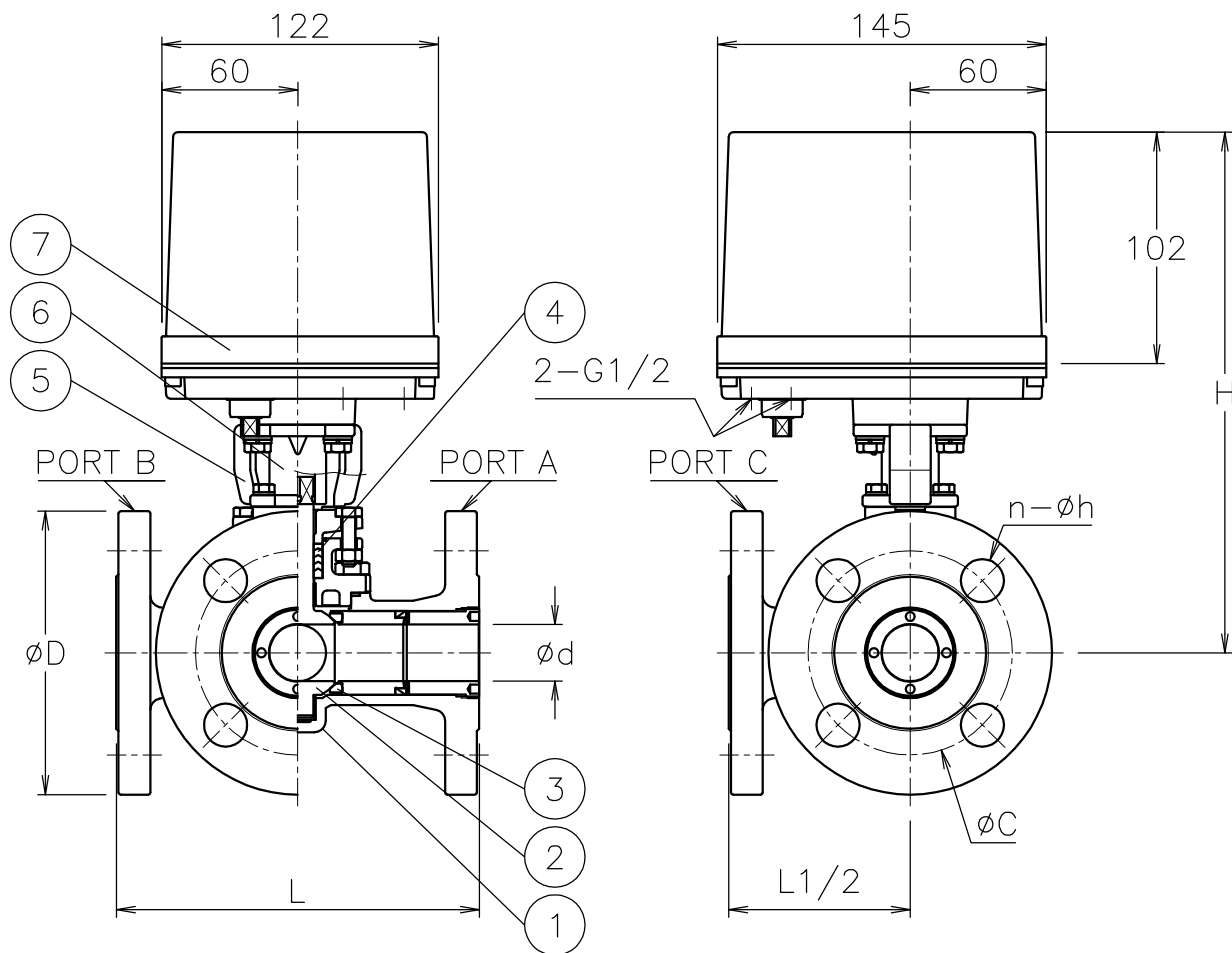

NOTE

付属品

- ・ケーブルコネクタ(ナイロン製), G1/2, 適合ケーブルφ6~12
- ・プラグ

切換フォーム (電動操作機側から見る)

ポジション①(P1)      ポジション②(P2)

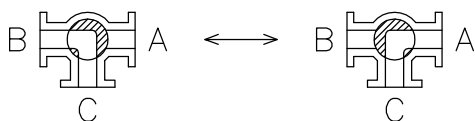

7	電動操作機	アルミダイカストケース	1	
6	コネクタ	SUS304	1	
5	ブラケット	SCS13A	1	
4	パッキン	PTFE	1	
3	シート	強化PTFE	2	
2	ボール・システム	SCS13A	1	
1	本体	SCS13A	1	
No	DESCRIPTION	MATERIALS	REQ'D	REMARKS

			APPR'D	H. F	TITLE	J10Kフランジ形 L3型コントロールバルブ								
			CHK'D	K. Y		MODEL	PEXL3**1TTG							
			DESIGN		MARK		DATE	BY	DATE	'18-10-25	SCALE	NON	DWG No.	L3-*1TTG-PE2
			DRAWN	S. O			REVISIONS	MV-2736						
					<b>NIPPON VALVE CONTROLS, INC.</b>									