

呼び径	d	L	D	C	n-h	(W)	H	(H1)	質量(kg)	Cv値 ON/OFF	操作機
25 A	25	160	125	90	4-19	145	77.5	115	6.1	40	無し
40 A	40	180	140	105	4-19	220	103.5	146	10.5	100	無し
50 A	50	200	155	120	4-19	220	110.5	153	14	170	無し
65 A	65	240	175	140	4-19	320	127.5	169	20.5	240	無し
80 A	76	260	185	150	8-19	320	135	176	24.5	380	無し
100 A	100	330	210	175	8-19	430	165	207	39	680	無し
125 A	122	370	250	210	8-23	430	183	225	49.5	1080	無し
150 A	145	430	280	240	8-23	400~750	215	293	72	1620	無し

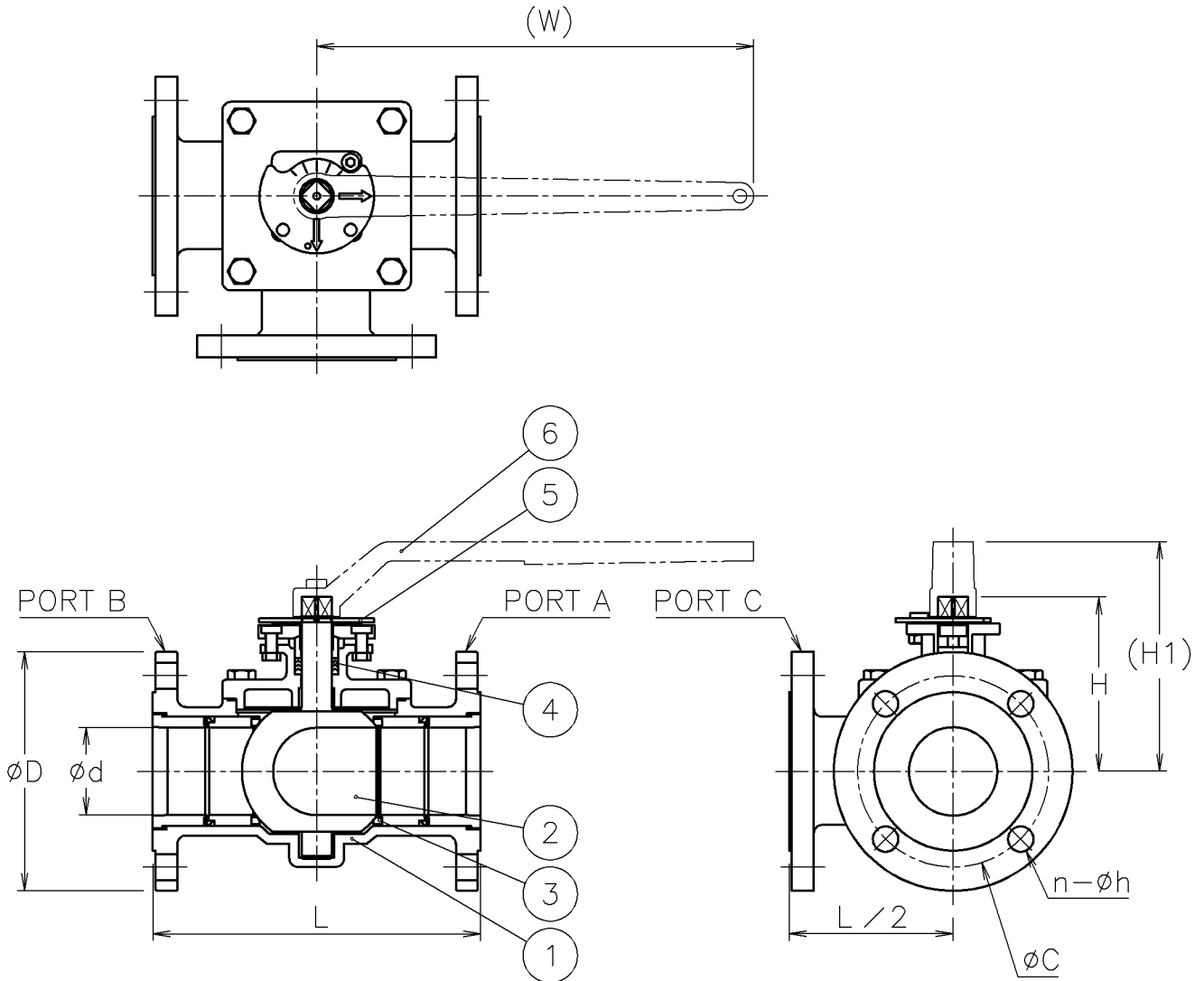

NOTE

- レバーハンドルは含まれません

切換フォーム (操作機側から見る)

ポジション①

ポジション②

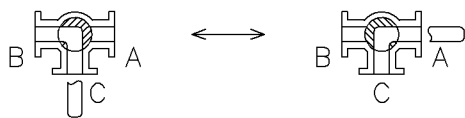

6	レバーハンドル	SCS13A/SUS304	(1)	別途
5	開度プレート	SUS304	1	
4	パッキン	PTFE	1	
3	シート	強化PTFE	2	
2	ボール・ステム	SCS13A	1	
1	本体	SCS13A	1	
No	DESCRIPTION	MATERIALS	REQ' D	REMARKS

			APPR' D	H. F	TITLE	J 1 0 K フランジ式 L 3 型 手動 ボールバルブ					
			CHK' D	K. Y		MODEL	MAXL30-1TTG				
			DESIGN		SCALE		NON	DWG No.	L3-1TTG-0-MA4		
MARK	DATE	BY	DATE	'18-01-31							
REVISIONS			 NIPPON VALVE CONTROLS, INC.								
MV-2682											