

| 呼び径  | d  | L   | D   | C   | n-h  | H   | 質量<br>(kg) | Cv値<br>P1/P2 | 操作機型式   |         |         | ランク |
|------|----|-----|-----|-----|------|-----|------------|--------------|---------|---------|---------|-----|
| 25 A | 25 | 160 | 125 | 90  | 4-19 | 297 | 13         | 40           | AD1-300 | AD2-300 | AD0-300 | 0   |
| 40 A | 40 | 180 | 140 | 105 | 4-19 | 320 | 16         | 100          | AD1-300 | AD2-300 | AD0-300 | 0   |
| 50 A | 50 | 200 | 155 | 120 | 4-19 | 327 | 19         | 170          | AD1-700 | AD2-700 | AD0-700 | 0   |
| 65 A | 65 | 240 | 175 | 140 | 4-19 | 340 | 26         | 240          | AD1-700 | AD2-700 | AD0-700 | 0   |
| 80 A | 76 | 260 | 185 | 150 | 8-19 | 348 | 29         | 380          | AD1-700 | AD2-700 | AD0-700 | 0   |

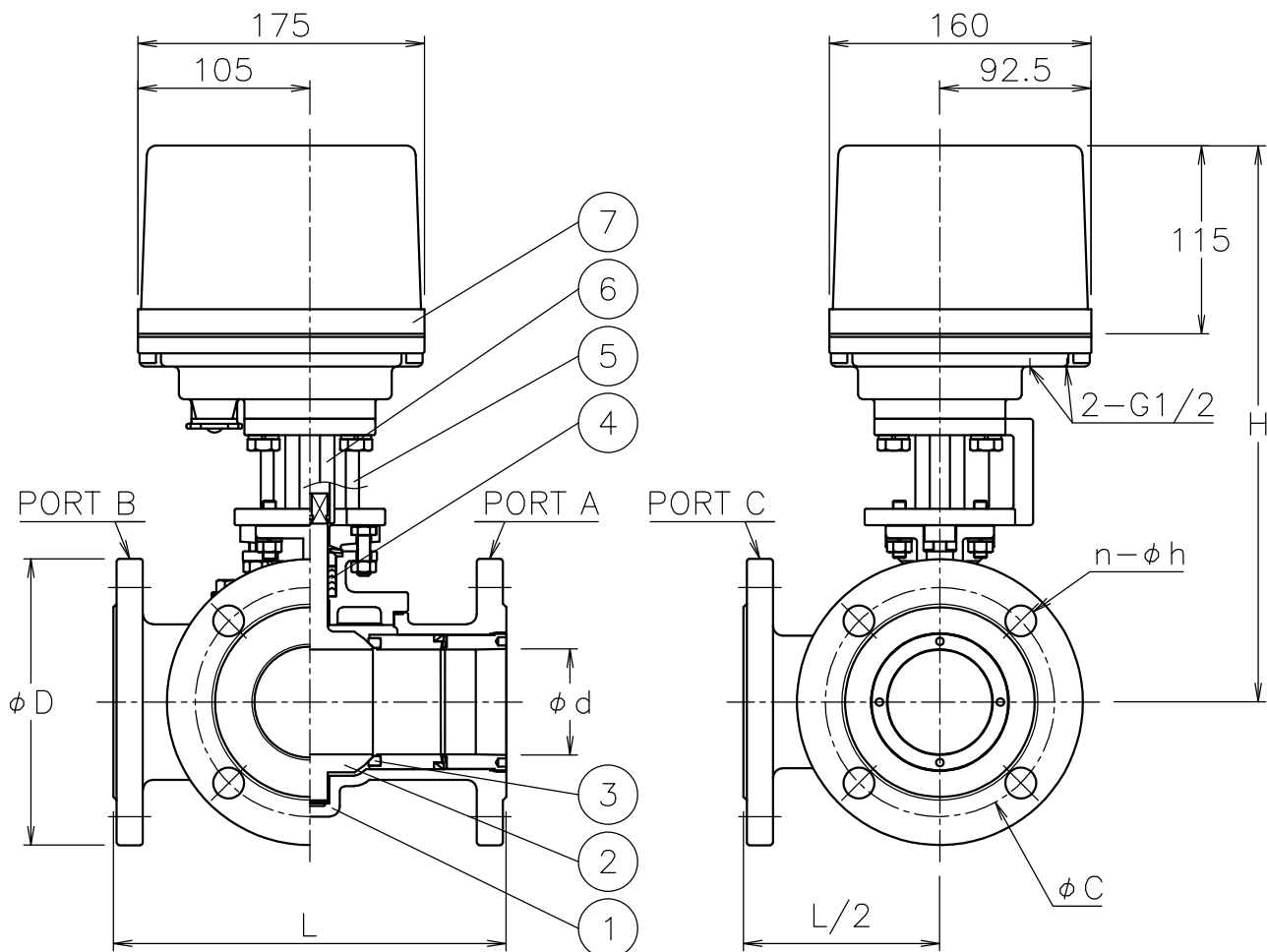

NOTE

付属品

- ・ケーブルグランド (ナイロン製), G1/2, 適合ケーブルφ6~12
- ・プラグ

切換フォーム (電動操作機側から見る)

ポジション①(P1)      ポジション②(P2)

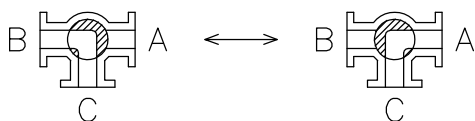

| 7  | 電動操作機       | アルミダイカストケース | 1     |         |
|----|-------------|-------------|-------|---------|
| 6  | コネクタ        | SCS13A      | 1     |         |
| 5  | ブラケット       | SCS13A      | 1     |         |
| 4  | パッキン        | PTFE        | 1     |         |
| 3  | シート         | 強化PTFE      | 2     |         |
| 2  | ボール・ステム     | SCS13A      | 1     |         |
| 1  | 本体          | SCS13A      | 1     |         |
| No | DESCRIPTION | MATERIALS   | REQ'D | REMARKS |

|  |  |  |        |      |  |                           |             |    |             |           |       |     |         |              |
|--|--|--|--------|------|--|---------------------------|-------------|----|-------------|-----------|-------|-----|---------|--------------|
|  |  |  | APPR'D | H. F | TITLE  | J10Kフランジ形<br>L3型モータボールバルブ |             |    |             |           |       |     |         |              |
|  |  |  | CHK'D  | K. Y |  | MODEL                     | AD1L3*01TTG |    | AD0L3001TTG |           |       |     |         |              |
|  |  |  | DESIGN |      | MARK   |                           | DATE        | BY | DATE        | '20-09-09 | SCALE | NON | DWG No. | L3-*1TTG-AD5 |
|  |  |  | DRAWN  | S. O |  | REVISIONS                 |             |    |             |           |       |     |         |              |
|  |  |  | MV-    |      |  <b>NIPPON VALVE CONTROLS, INC.</b> |                           |             |    |             |           |       |     |         |              |