

口径	S	d	L	H	質量(kg)	操作機型式	ランク
8 A	Rc 1/4	10	72	154	1.4	PND-05D	0
10 A	Rc 3/8	10	72	154	1.4	PND-05D	0
15 A	Rc 1/2	13	83	155	1.6	PND-05D	0
20 A	Rc 3/4	20	95	166	1.6	PND-05D	1

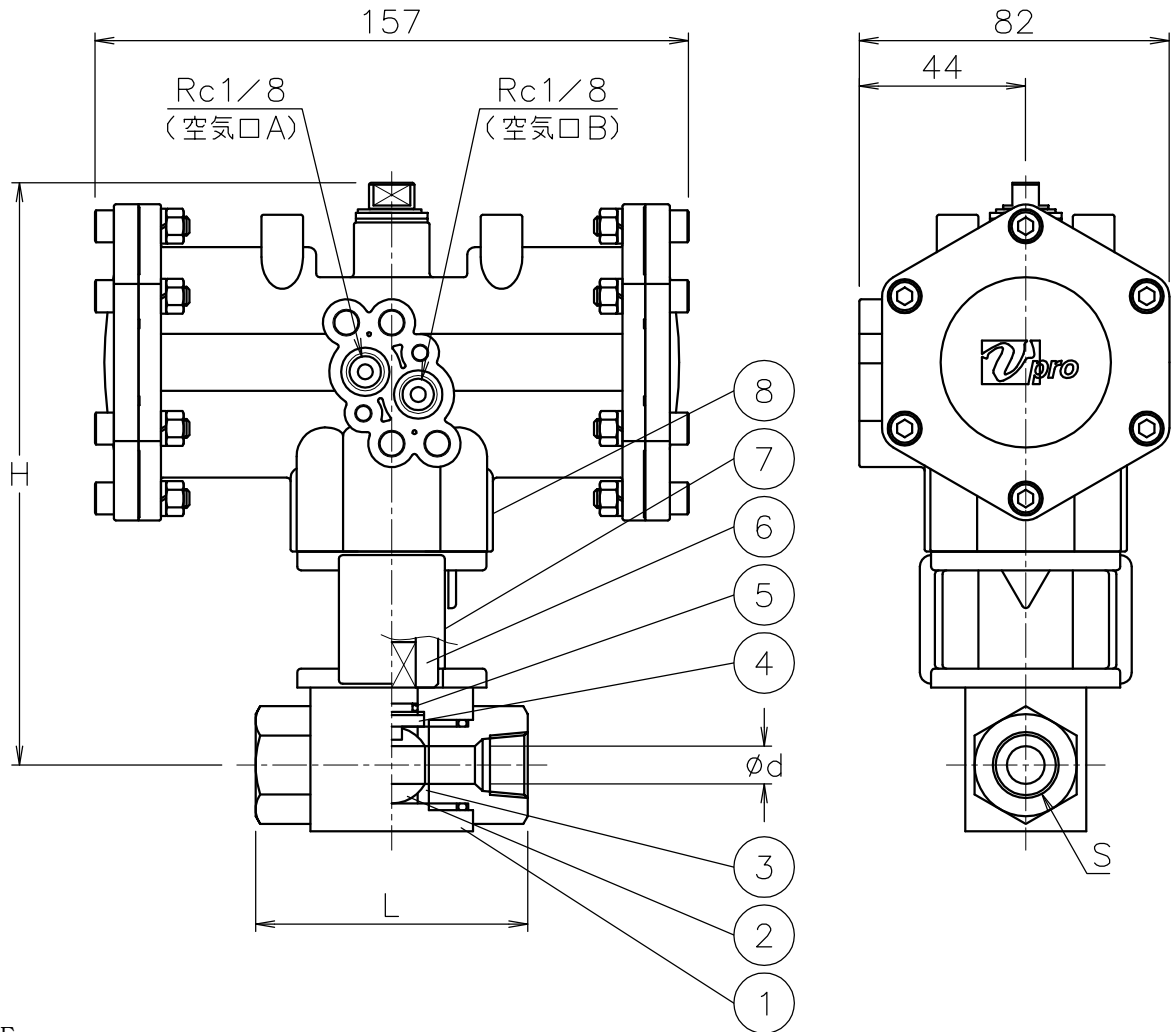

NOTE

- ① 標準操作圧力: 0.4~0.5MPa 最大 0.7MPa
- ② 操作機動作
 - ・空気口Aへ空気導入によりバルブ閉
 - ・空気口Bへ空気導入によりバルブ開
- ③ 外径φ14.5以下の継手が装着可能

※最高使用圧力

008A~015A 31.5 MPa
020A 30.0 MPa

8	エア作動操作機		1	PND
7	コネクタ	SCS13A/SUS304	1	
6	ブラケット	SCS13A	1	
5	Oリング	FKM	1	
4	ステム	SUS316Ti	1	
3	シート	POM	2	(SL)
2	ボール	SUS316Ti	1	Ep-Fe/HCr
1	本体	SUS316Ti	1	
No	DESCRIPTION	MATERIALS	REQ'D	REMARKS

			APPR'D	H. F	TITLE	R c ねじ込み式 (複作動形) 口径: 8~20 A H型エア作動ボールバルブ		
			CHK'D	K. Y				
			DESIGN		MODEL	PNDH-9*5UUD		
			DRAWN	S. O				
MARK	DATE	BY	DATE	'14-11-28	SCALE	NON	DWG No.	H-9*5UUD-PN1
REVISIONS			 NIPPON VALVE CONTROLS, INC.					
MV-								