

呼び径	d	L	L1	D	C	n-h	W	H1	質量(kg)	操作機
15 A	15	140	60	95	70	4-15	115	82	2.5	レバー
20 A	20	152	64	100	75	4-15	115	85	3	レバー
25 A	25	165	69	125	90	4-19	145	102	4.8	レバー
40 A	40	190	79	140	105	4-19	220	124	7.8	レバー
50 A	50	216	86	155	120	8-19	220	133	11	レバー
65 A	65	241	110	175	140	8-19	320	169	16	レバー
80 A	80	283	125	200	160	8-23	320	181	23	レバー

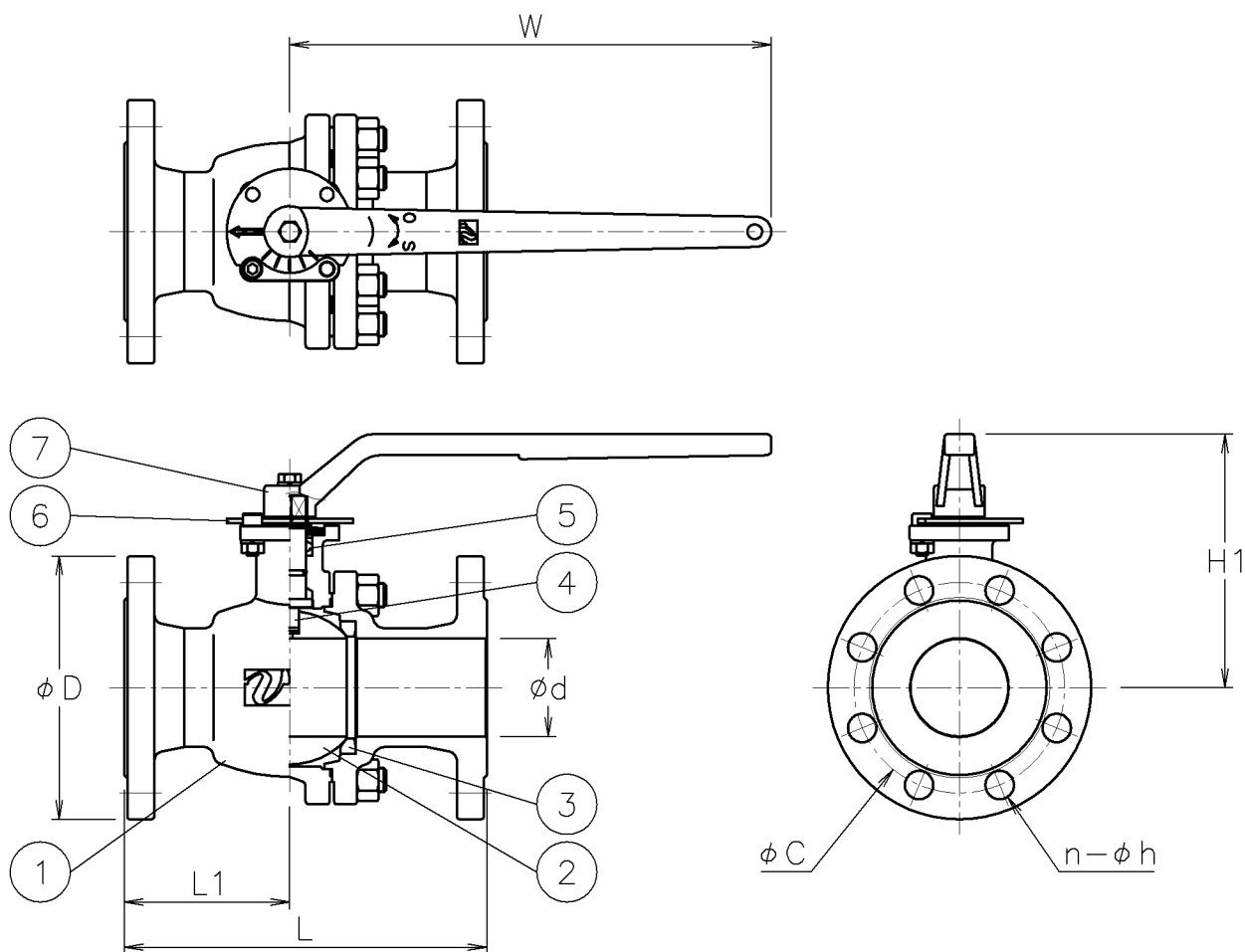

NOTE

(a) レバーハンドルは取り外した状態で出荷

※標準仕様ではステムの2次シールとしてFKMのOリングが付いています

7	レバーハンドル	SCS13A	1	(a)
6	開度プレート	SUS304	1	
5	パッキン	強化PTFE	1set	
4	ステム	SUS304	1	
3	シート	F-PTFE	2	
2	ボール	SCS13A	1	
1	本体	SCS13A	1	
No	DESCRIPTION	MATERIALS	REQ' D	REMARKS

			APPR' D	H. F	TITLE	J 20 K フランジ式 BR 型 手動ボールバルブ				
			CHK' D	K. Y						
			DESIGN		MODEL	MAXBRL-3TTF				
			DRAWN	S. O						
MARK	DATE	BY	DATE	'16-12-20	SCALE	NON	DWG No.	BR-3TTF-L-MA7		
REVISIONS			 <b>NIPPON VALVE CONTROLS, INC.</b>							
MV-2572										