

呼び径	d	L	L1	D	C	n-h	H	質量(kg)	Cv値	操作機型式			ランク
25 A	25	127	72	125	90	4-19	308	11	28	HD1-300	HD2-300	HD0-300	0
40 A	38	165	95	140	105	4-19	345	15	75	HD1-300	HD2-300	HD0-300	1
								15		HD1-700	HD2-700	HD0-700	0
50 A	51	178	103	155	120	4-19	350	16	153	HD1-700	HD2-700	HD0-700	0
							372			18	HD1-02K	HD2-02K	HD0-02K
65 A	64	190	110	175	140	4-19	394	22	250	HD1-700	HD2-700	HD0-700	1
							416			24	HD1-02K	HD2-02K	HD0-02K
80 A	76	203	113	185	150	8-19	421	25	350	HD1-02K	HD2-02K	HD0-02K	0
100 A	102	229	123	210	175	8-19	461	33	540	HD1-02K	HD2-02K	HD0-02K	0

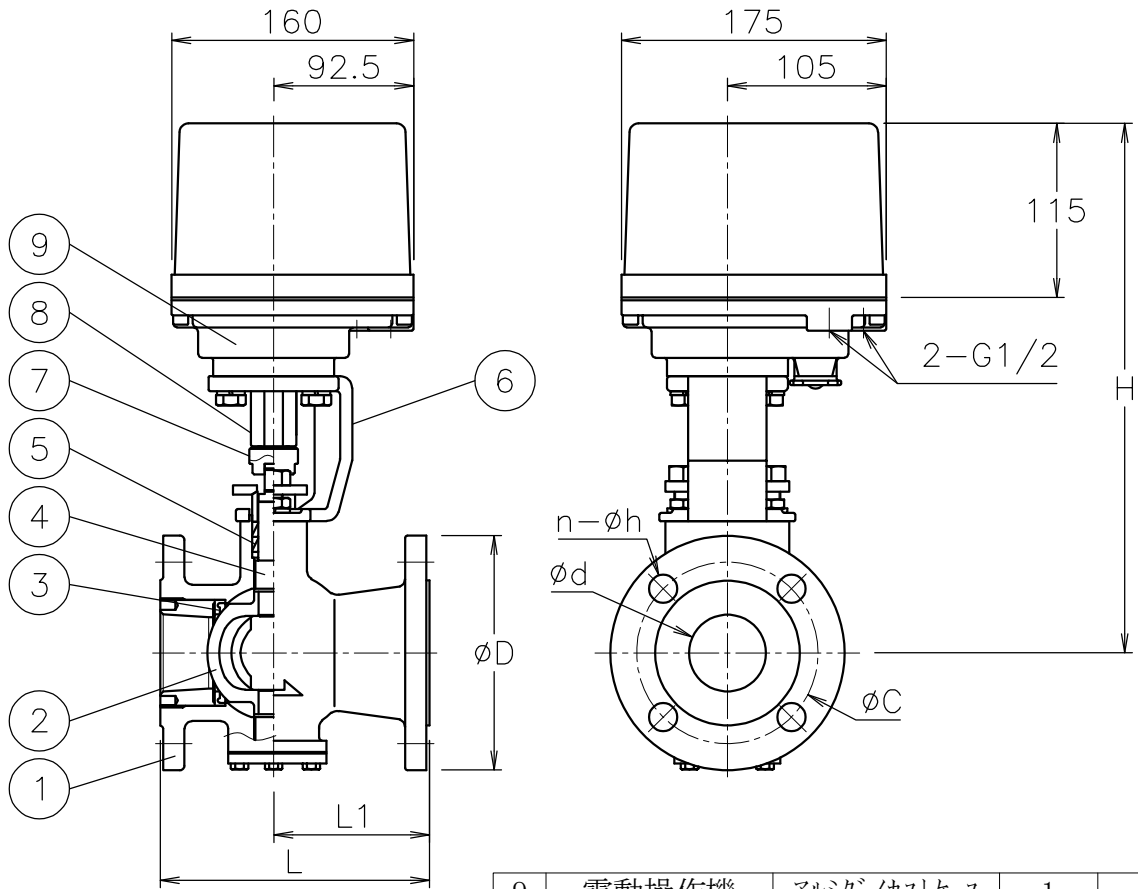

NOTE

付属品

- ・ケーブルコネクタ(ナイロン製), G1/2, 適合ケーブルφ6~12
- ・プラグ

9	電動操作機	アルミダクトケース	1	
8	コネクタ	SCS13A	1	
7	コネクタ	SUS304	1	065~100A
		SCS13A		025~050A
6	ブラケット	SCPH2	1	
5	パッキン	PTFE	1	
4	ステム	SUS316	1	
3	シート	SUS316	1	(ストレイト盛)
2	ボール	SCS11	1	(ストレイト盛)
1	本体	FCD-S	1	NC
No	DESCRIPTION	MATERIALS	REQ'D	REMARKS

			APPR'D	H. F	TITLE	J10Kフランジ式 V型モータボールバルブ			
			CHK'D	K. Y					
			DESIGN		MODEL	HD1V-**1DUM HD0V-0*1DUM HD2V-**1DUM			
			DRAWN	S. O					
MARK	DATE	BY	DATE	'17-03-30	SCALE	NON	DWG No.	V-*1DUM-HD6	
REVISIONS			 NIPPON VALVE CONTROLS, INC.						
MV-2594									