

呼び径	S	d	L	L1	h1	H	質量 [kg]	Cv値		操作機型式	ランク
								P1/P2	実効		
15 A	Rc 1/2	14	67	34	36	151	1.7	5	3	PAX-050	0
20 A	Rc 3/4	18	70	35	36	164	1.9	8	5	PAX-050	0
					53	178	2.1			PAX-120	2
25 A	Rc 1	20	81	41	36	165	2.1	13	9	PAX-050	0
					53	179	2.3			PAX-120	2
32 A	Rc1 1/4	25	93	46	53	181	2.5	22	15	PAX-120	0
40 A	Rc1 1/2	32	106	53	53	187	3	36	25	PAX-120	0

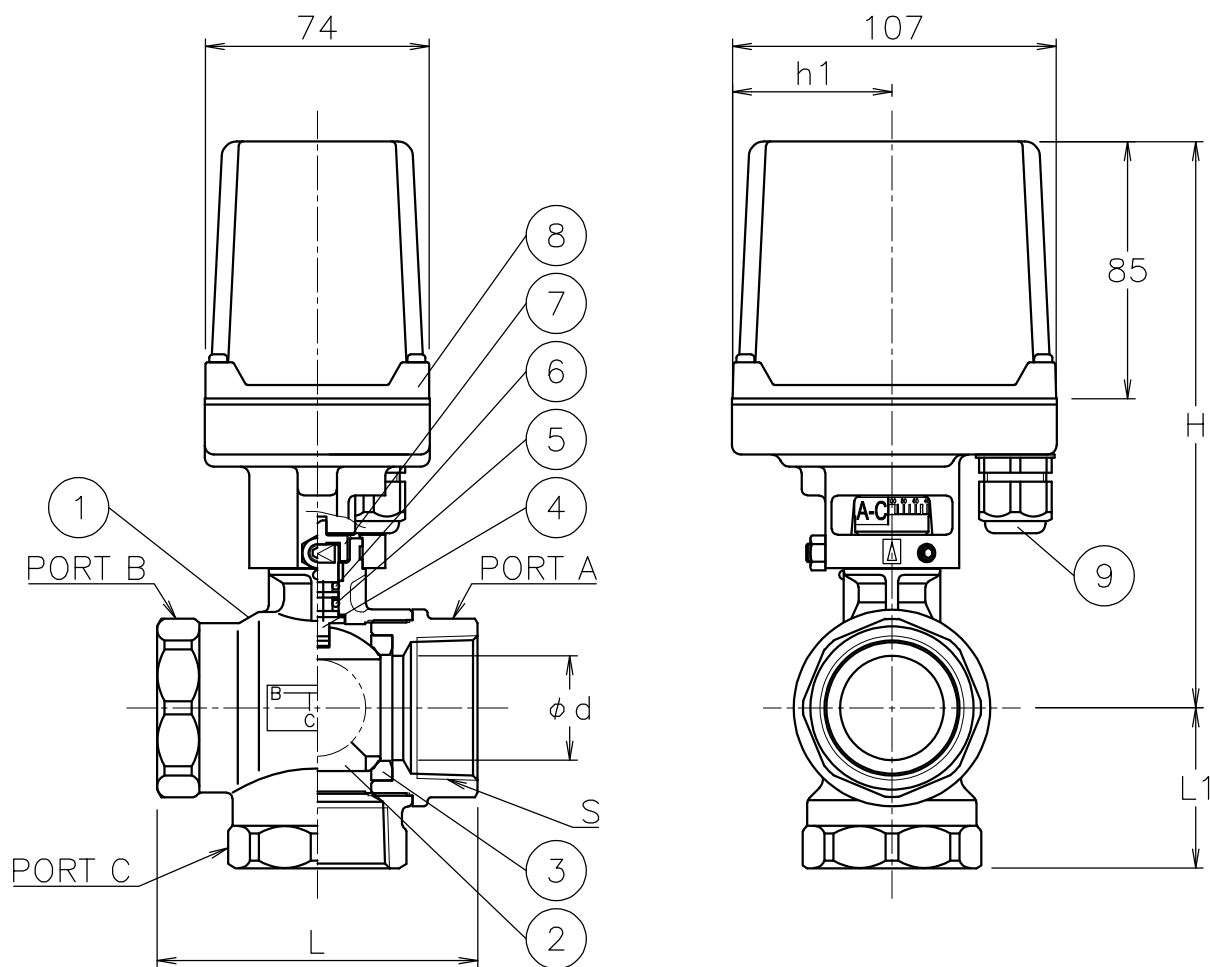

NOTE

(a) ケーブルグランドの適合ケーブル外径はφ5~10.5

切換フォーム (ポート表示側から見る)  
 ポジション① (P1)    ポジション② (P2)



9	ケーブルグランド	NYLON 6	1	G 3/8 (a)
8	電動操作機	ADC12/PC CASE	1	
7	コネクタ	SUS304	1	
6	Oリング	NBR	1	
5	Oリング	FKM	1	
4	ステム	SUS304	1	メッキ
3	シート	強化PTFE	2	
2	ボール	SUS304/SCS13A	1	
1	本体	SCS13A	1	
No	DESCRIPTION	MATERIALS	REQ'D	REMARKS

			APPR'D	H. F	TITLE	Rcねじ込み形 TV型コントロールバルブ					
			CHK'D	K. Y		MODEL	PAXTV**5TTP				
			DESIGN		SCALE		NON	DWG No.	TV-*5TTP-AX12		
MARK	DATE	BY	DATE	'21-04-02							
REVISIONS			 <b>NIPPON VALVE CONTROLS, INC.</b>								
MV-2890											