

呼び径	S	d	L	L1	W	B	H	質量(kg)	Cv値 P1/P2	操作機型式
15 A	Rc 1/2	14	67	34	40	36	65	0.4	5	レバー
20 A	Rc 3/4	18	70	35	40	44	78	0.6	8	レバー
25 A	Rc 1	20	81	41	60	43	84	0.8	13	レバー
32 A	Rc1 1/4	25	93	46	60	41	87	1.1	22	レバー
40 A	Rc1 1/2	32	106	53	60	41	92	1.5	36	レバー

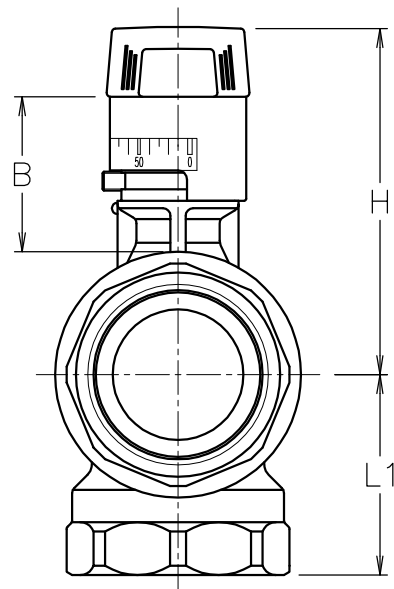

切換フォーム

ポジション① (P1) ポジション② (P2)

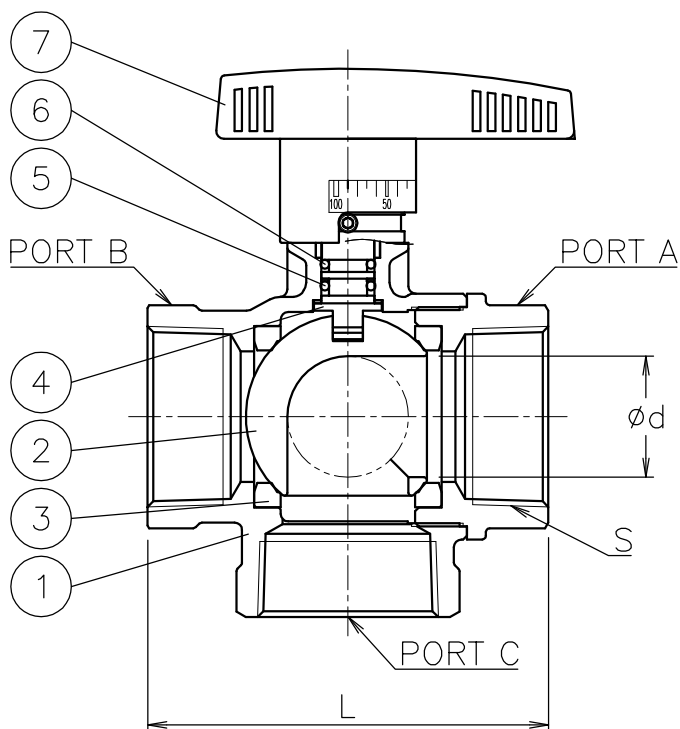
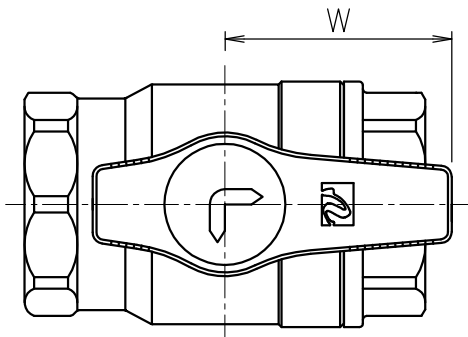
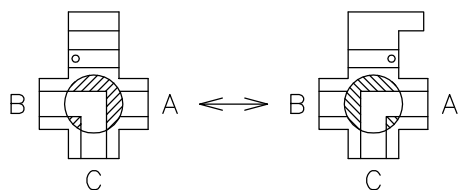

7	レバーハンドル	SPS	1	
6	Oリング	NBR	1	
5	Oリング	FKM	1	
4	ステム	SUS304	1	メッキ
3	シート	強化PTFE	2	
2	ボール	SUS304/SCS13A	1	
1	本体	SCS13A	1	
No	DESCRIPTION	MATERIALS	REQ' D	REMARKS

			APPR' D	H. F	TITLE	R c ねじ込み式 TV型手動ボールバルブ					
			CHK' D	K. Y		MODEL	MACTVT-5TTP				
			DESIGN				SCALE	NON	DWG No.	TV-5TTP-MA10	
MARK	DATE	BY	DATE	'17-05-17							
REVISIONS											
MV-2620				 NIPPON VALVE CONTROLS, INC.							