

呼び径	d	L	D	C	n-h	H	質量 (kg)	Cv値 P1/P2	操作機型式			ランク
20 A	20	150	100	75	4-15	277	9.7	24	HD1-300	HD2-300	HD0-300	0
25 A	25	170	125	90	4-19	284	12	40	HD1-300	HD2-300	HD0-300	0
40 A	40	200	140	105	4-19	299	15	100	HD1-300	HD2-300	HD0-300	0
50 A	50	230	155	120	4-19	307	18	170	HD1-700	HD2-700	HD0-700	0
65 A	65	260	175	140	4-19	330	24	240	HD1-700	HD2-700	HD0-700	0
						342	27	380	HD1-700	HD2-700	HD0-700	0
80 A	80	280	185	150	8-19	364	29	680	HD1-02K	HD2-02K	HD0-02K	2
						390	41		HD1-02K	HD2-02K	HD0-02K	0

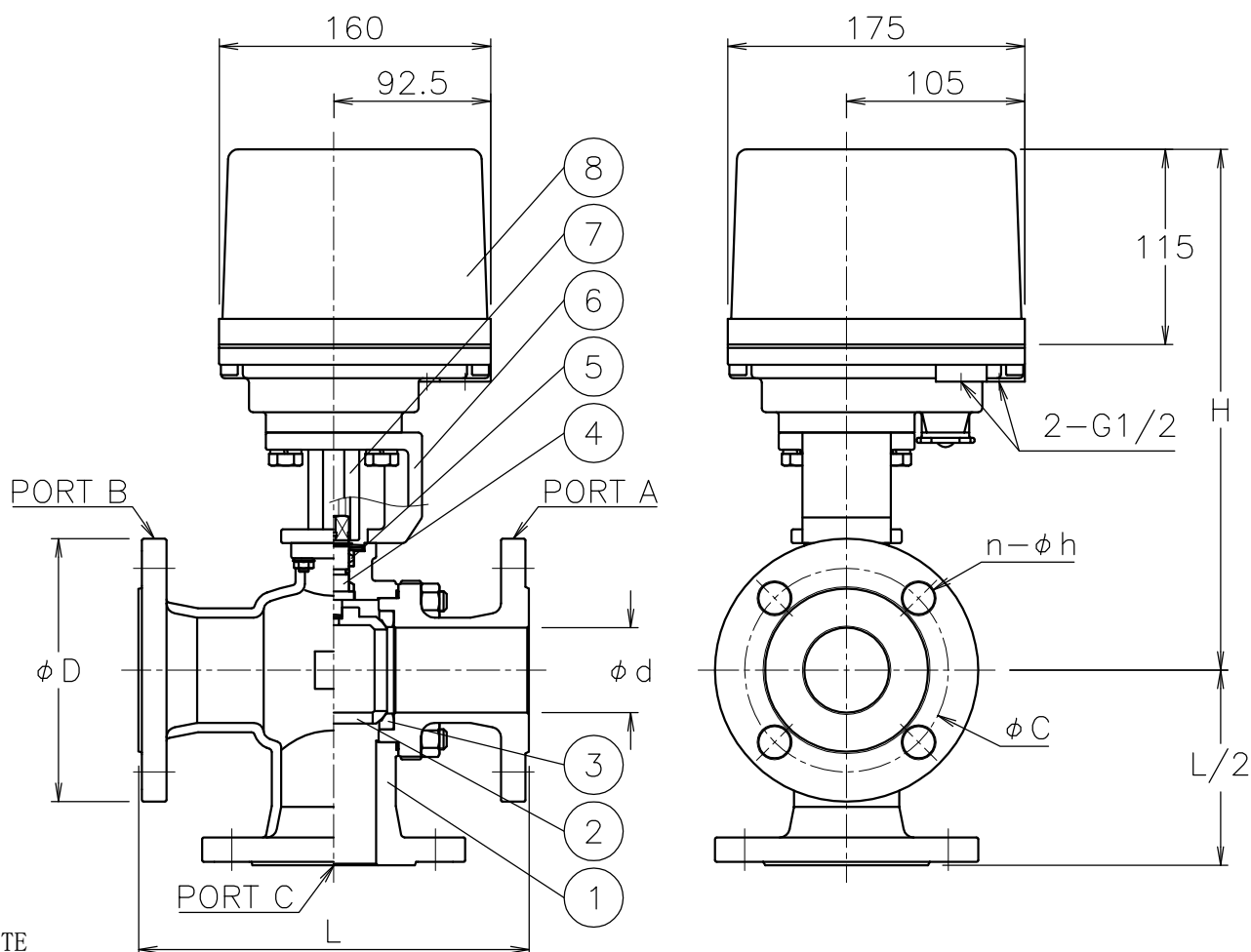

NOTE

付属品

- ・ケーブルコネクタ(ナイロン製), G 1/2, 適合ケーブルφ6~12
- ・プラグ

切換フォーム

ポジション①(P1)

ポジション②(P2)

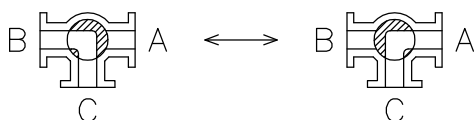

※標準仕様ではステムの2次シールとしてFKMのOリングが付いています

8	電動操作機	アルミダ イカステース	1	
7	コネクタ	SCS13A	1	
6	ブラケット	SCS13A	1	
5	パッキン	強化PTFE	1set	
4	ステム	SUS304	1	
3	シート	強化PTFE	2	
2	ボール	SUS304/SCS13A	1	
1	本体	SCS13A	1	
No	DESCRIPTION	MATERIALS	REQ' D	REMARKS

			APPR' D	H. F	TITLE	J10K フランジ式 TR型モータボールバルブ			
			CHK' D	K. Y		MODEL	HD1TR**1TTP HD0TR0*1TTP HD2TR**1TTP		
			DESIGN		MARK		DATE	BY	DATE
			DRAWN	S. O			DATE	'17-06-26	SCALE
					DWG No.	TR-*1TTP-HD7			
REVISIONS									
MV-2622									