

口径	d	L	D	C	n-h	H	質量 (kg)	Cv値 ()は ストレートポート	操作機型式			ラック
25 A	25	160	125	90	4-19	297	12.5	26 (45)	AD1-300	AD2-300	AD0-300	0
40 A	40	180	140	105	4-19	320	16	65 (129)	AD1-300	AD2-300	AD0-300	0
							16		AD1-700	AD2-700	AD0-700	2
50 A	50	200	155	120	4-19	330	21	110 (219)	AD1-700	AD2-700	AD0-700	0
65 A	65	240	175	140	4-19	340	26.5	160 (300)	AD1-700	AD2-700	AD0-700	0

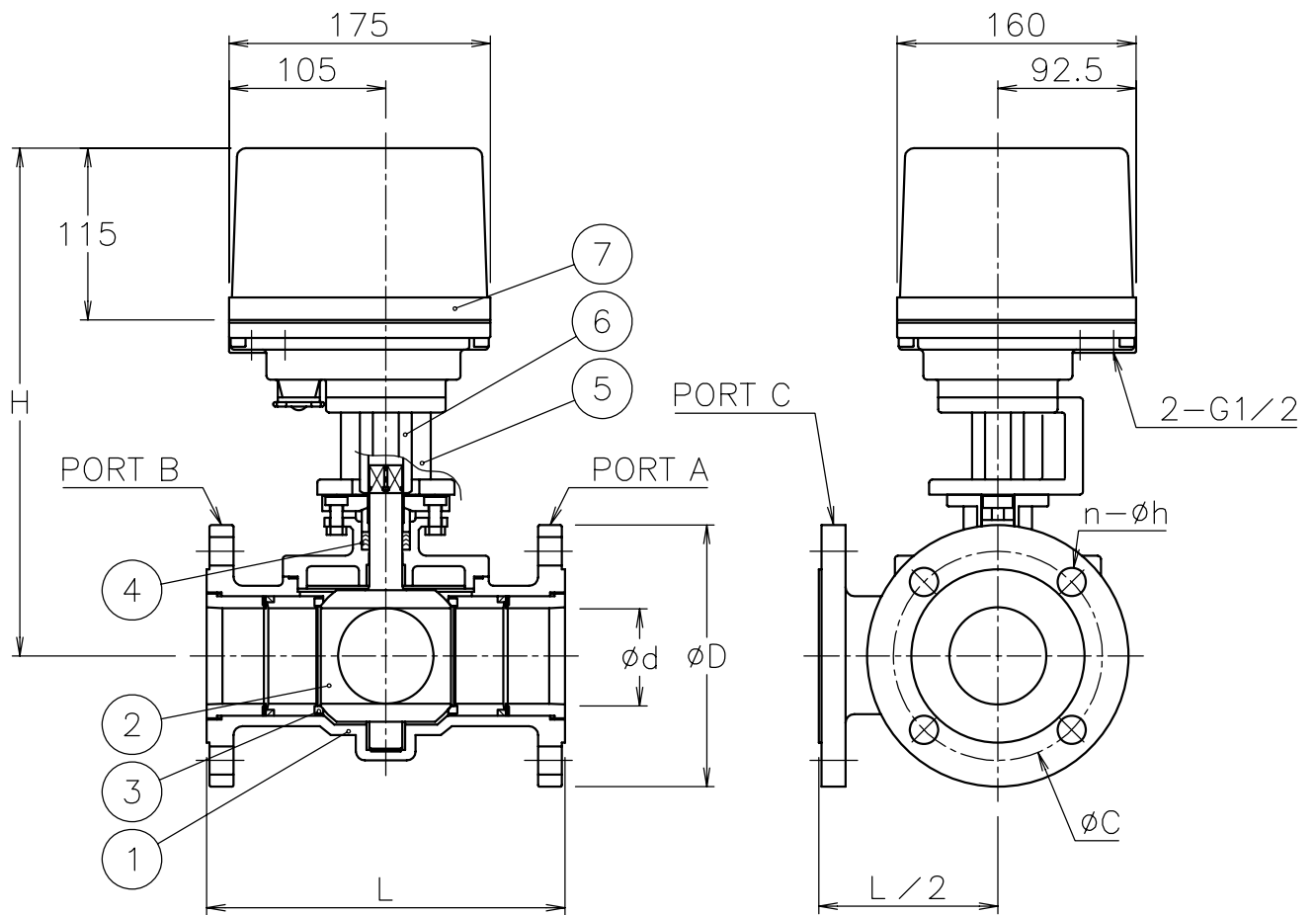

NOTE

付属品

- ・ケーブルコネクタ(ナイロン製), G1/2, 適合ケーブル 6~12
- ・プラグ

切換フォーム (電動操作機側から見る)

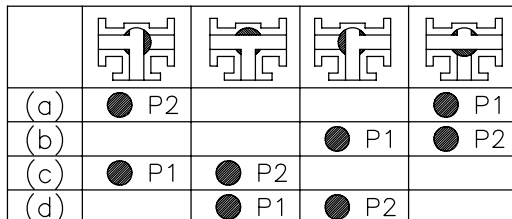

切換フォームは(a)~(d)の4通りあります。

No	DESCRIPTION	MATERIALS	REQ'D	REMARKS
7	電動操作機	アルミダイカストケース	1	
6	コネクタ	SCS13	1	
5	ブラケット	SCS13	1	
4	パッキン	PTFE	1	
3	シート	強化PTFE	3	
2	ボール・ステム	SCS13A	1	
1	本体	SCS13A	1	

MARK	DATE	BY	APPR'D	H.F	TITLE	MODEL	SCALE	DWG No.	REMARKS
			CHK'D	K.Y	J 10 K フランジ式 口径:25~65 A T 3 型モータボールバルブ	AD1T3**1TTG AD2T3**1TTG ADOT30*1TTG	NON		
			DESIGN						
			DRAWN	K.I					
			DATE	'07-05-11					T3-*1TTG-AD5
MARK	DATE	BY			NIPPON VALVE CONTROLS, INC.				
REVISIONS									