

呼び径	S	d	L	H1	H	質量(kg)	操作機型式	ランク
15 A	Rc 1/2	16	75	87	213	1.8	RAM-070	0
20 A	Rc 3/4	20	80	90	216	1.9	RAM-070	0

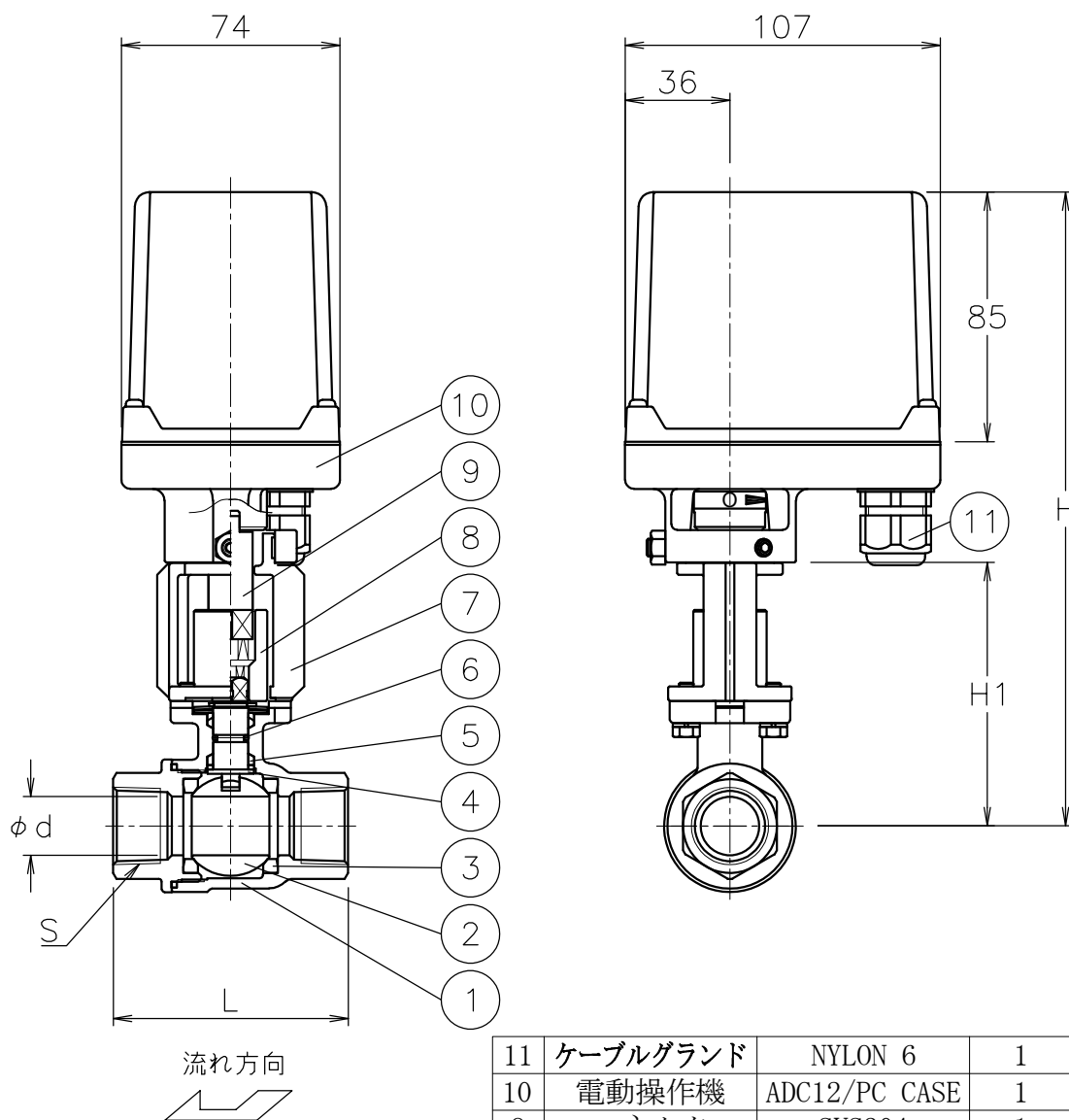

NOTE

(a) ケーブルコネクタの適合ケーブル外径はφ5~10.5

11	ケーブルグラウンド	NYLON 6	1	G3/8 (a)
10	電動操作機	ADC12/PC CASE	1	
9	コネクタ	SUS304	1	
8	コネクタ	SUS304	1	
7	ブラケット	SCS13A	1	
6	Oリング	耐蒸気FKM	1	
5	パッキン	強化PTFE	1	
4	ステム	SUS316	1	
3	シート	F-PTFE	2	
2	ボール	SCS14A	1	
1	本体	SCS14A	1	
No	DESCRIPTION	MATERIALS	REQ'D	REMARKS

			APPR'D	H. F	TITLE	R c ねじ込み式 SH型モータボールバルブ			
			CHK'D	H. F					
			DESIGN		MODEL	RAMSH**5UUF			
			DRAWN	Y. Y					
MARK	DATE	BY	DATE	'19-03-15	SCALE	NON	DWG No.	SH-*5UUF-RA1	
REVISIONS			 NIPPON VALVE CONTROLS, INC.						
MV-2770									