

呼び径	d	L	D	C	n-h	W1	W2	K	H2	質量 (kg)	Cv値 ON-OFF	操作機型式
65 A	65	260	175	140	4-19	157	45	150	140	22	240	MAG-F07
80 A	80	280	185	150	8-19	157	45	150	152	25	380	MAG-F07
100 A	100	340	210	175	8-19	240	63	300	180	41	680	MAG-F10

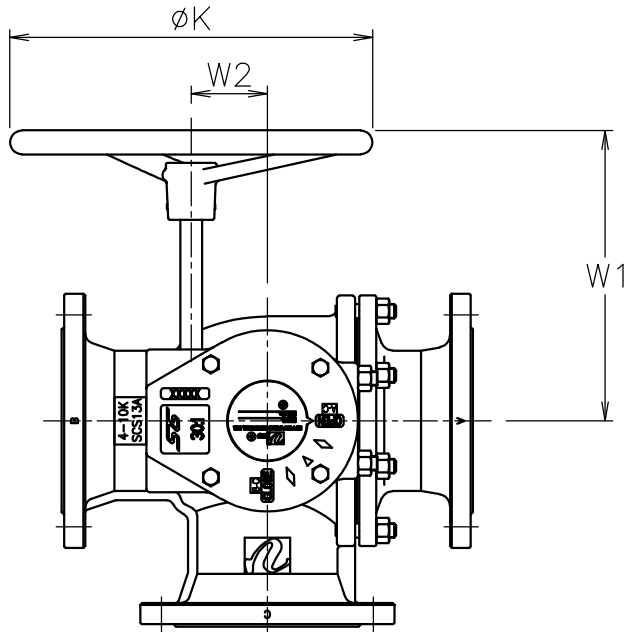

型式	減速比
MAG-F07	24:1
MAG-F10	30:1

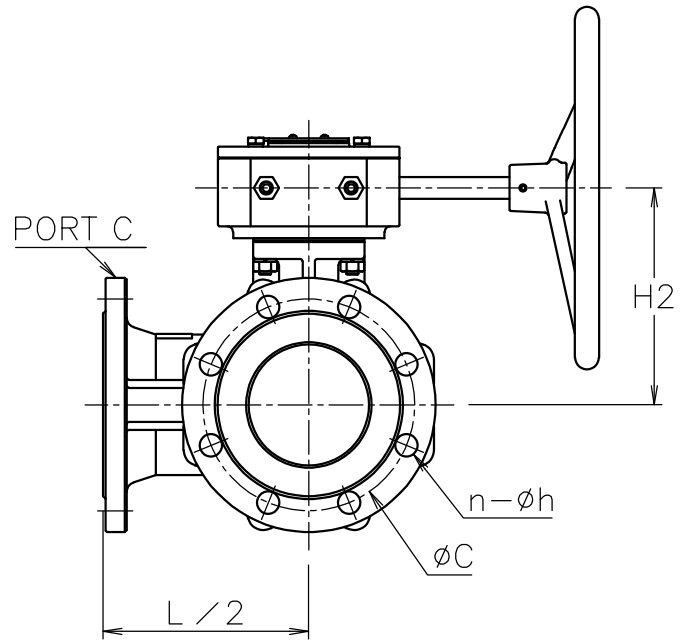
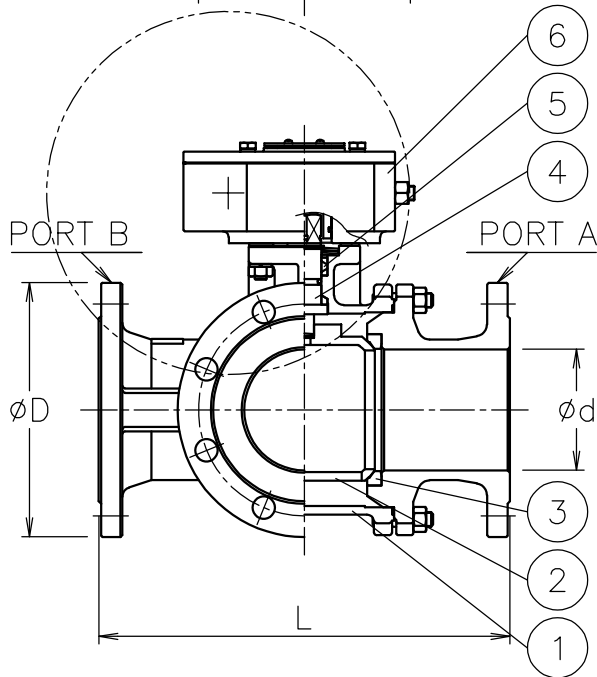
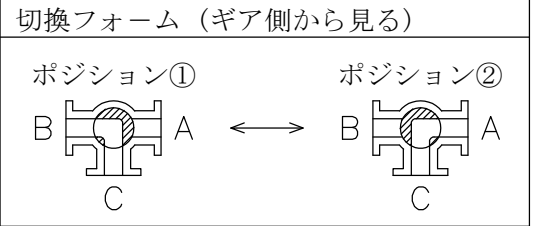

NOTE

(a) ギアのハンドルは取り外した状態で出荷

※標準仕様ではステムの2次シールとしてFKMのOリングが付いています

6	ギア	FC250 (ケース)	1	(a)
5	パッキン	強化PTFE	1set	
4	ステム	SUS304	1	
3	シート	強化PTFE	2	
2	ボール	SCS13A	1	
1	本体	SCS13A	1	
No	DESCRIPTION	MATERIALS	REQ'D	REMARKS

			APPR'D	H. F	TITLE	J10Kフランジ式 LR型手動ボールバルブ					
			CHK'D	K. Y							
			DESIGN		MODEL	MAXLRG-1TTP					
			DRAWN	P. O							
MARK	DATE	BY	DATE	'20-12-25	SCALE	NON	DWG No.	LR-1TTP-G-MA4			
REVISIONS											
MV-2876											



NIPPON VALVE CONTROLS, INC.