

呼び径	d	L	L1	J10K		J20K		H	質量 (kg)	Cv値	操作機型式		ランク
				C	n-h	C	n-h				AM1-180	AM2-180	
R40 A	32	80	37	105	4-19	105	4-19	243	3.6	95	AM1-180	AM2-180	0

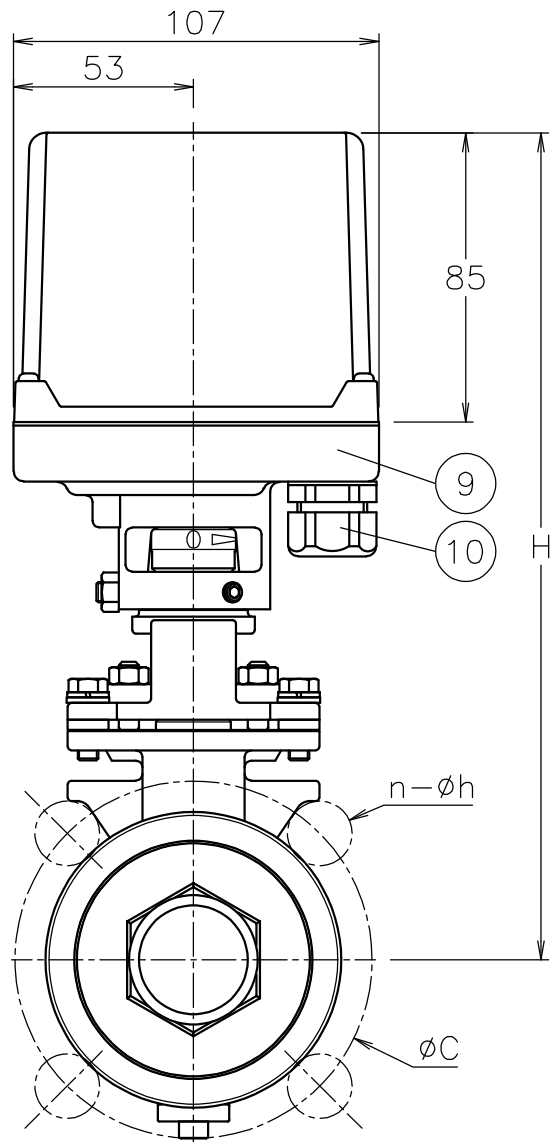
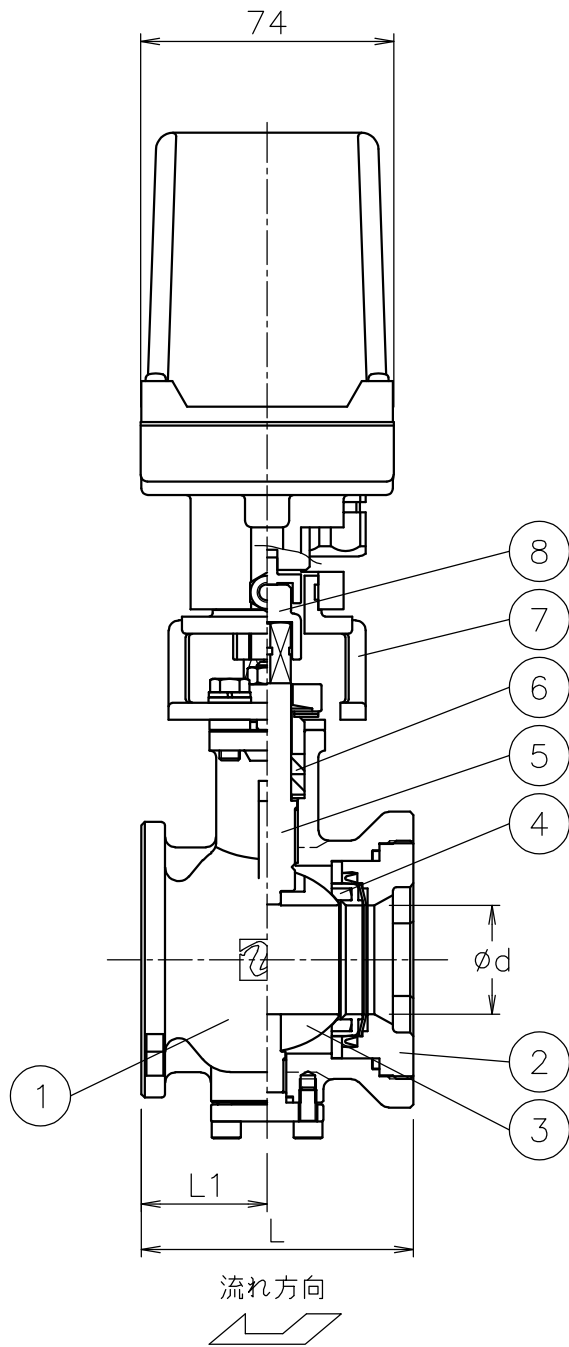

NOTE

(a) ケーブルグラントの適合ケーブル外径はφ5~10.5

10	ケーブルグラント	NYLON 6	1	G3/8 (a)
9	電動操作機	ADC12/PC CASE	1	
8	コネクタ	SCS13A	1	
7	ブラケット	SCS13A	1	
6	パッキン	強化PTFE	2	
5	ステム	SUS316	1	
4	シート	強化PTFE	1	
3	ボール	SCS14A	1	HCr PLTD
2	キャップ	SCS14A	1	
1	本体	SCS14A	1	
No	DESCRIPTION	MATERIALS	REQ'D	REMARKS

			APPR'D	H. F	TITLE	J10K/20K ウェハー形 GS型モータボールバルブ				
			CHK'D	K. Y						
			DESIGN		MODEL	AM1GS*03UUGR AM2GS*03UUGR				
			DRAWN	S. O						
MARK	DATE	BY	DATE	'21-09-30	SCALE	NON	DWG No.	GS-03UUG-R-AM2		
REVISIONS			 NIPPON VALVE CONTROLS, INC.							
MV-2932										