

口径	d	L1	L2	D	C	n-h	H	質量 (kg)	Cv値	操作機型式			ランク
40 A	50	38.5	35.5	146	105	4-19	326	6.8	75	HD1-300	HD2-300	HD0-300	0
50 A	57	42.5	38.5	163	120	4-19	333	7.1	123	HD1-300	HD2-300	HD0-300	0
65 A	70	46	44	182	140	4-19	344	7.4	267	HD1-300	HD2-300	HD0-300	0
80 A	80	46	43.5	198	150	8-19	346	7.6	368	HD1-700	HD2-700	HD0-700	0
100 A	103	56	54	227	175	8-19	368	8.6	487	HD1-700	HD2-700	HD0-700	0
125 A	129	68	62	257	210	8-23	416	12	845	HD1-02K	HD2-02K	HD0-02K	0
150 A	150	70	65	285	240	8-23	432	13	1120	HD1-02K	HD2-02K	HD0-02K	0
200 A	202	85	79	343	290	12-23	459	15	2340	HD1-02K	HD2-02K	HD0-02K	0

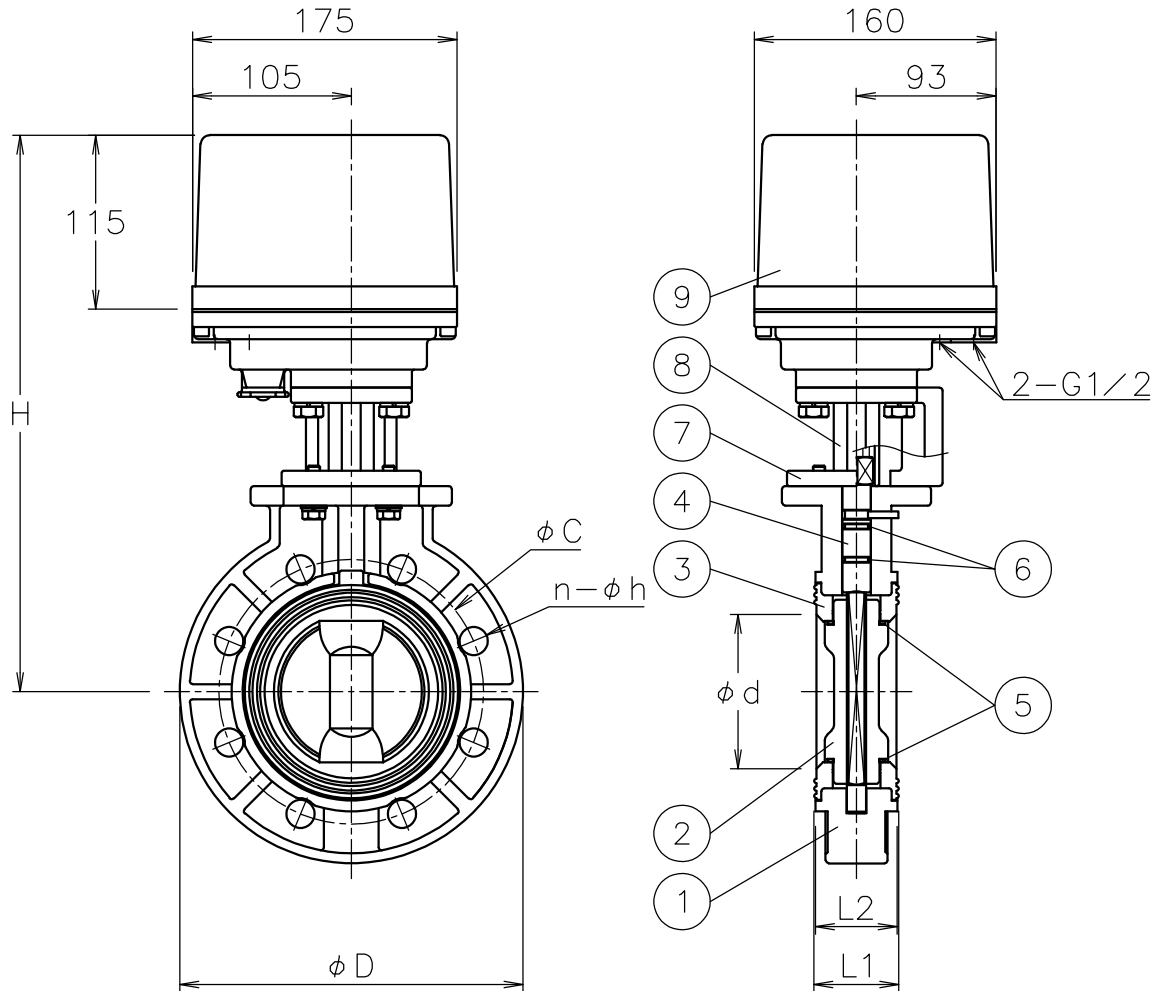

NOTE

付属品

- ・ケーブルコネクタ(ナイロン製), G1/2, 適合ケーブルφ6~12
- ・プラグ

9	電動操作機	アルミダイカストケース	1	
8	コネクタ	SCS13A	1	
7	ブラケット	SCS13A	1	
6	Oリング	EPDM	2	
5	Oリング	EPDM	2	
4	ステム	SUS410	1	
3	シート	EPDM	1	
2	弁体	PP	1	
1	本体	PP	1	
No	DESCRIPTION	MATERIALS	REQ'D	REMARKS

			APPR'D	H. F	TITLE	J 1 0 K ウエハー式 口径: 40~200 A		
			CHK'D	K. Y		F P 型モータバタフライバルブ		
			DESIGN		MODEL	HD1FP*01QQE HD2FP*01QQE HD0FP001QQE		
			DRAWN	P. O				
MARK	DATE	BY	DATE	'16-10-07	SCALE	NON	DWG No.	FP-01QQE-HDA4
REVISIONS								
MV-2546								

口径	d	L1	L2	D	C	n-h	H	質量 (kg)	Cv値	操作機型式			リンク
200 A	202	85	79	343	290	12-23	500	21	2340	HD1-06K	HD2-06K	HD0-06K	2
250 A	255	109	104	409	355	12-25	536	24	3580	HD1-06K	HD2-06K	HD0-06K	0
300 A	310	131.5	127	487	400	16-25	594	30	5100	HD1-06K	HD2-06K	HD0-06K	0

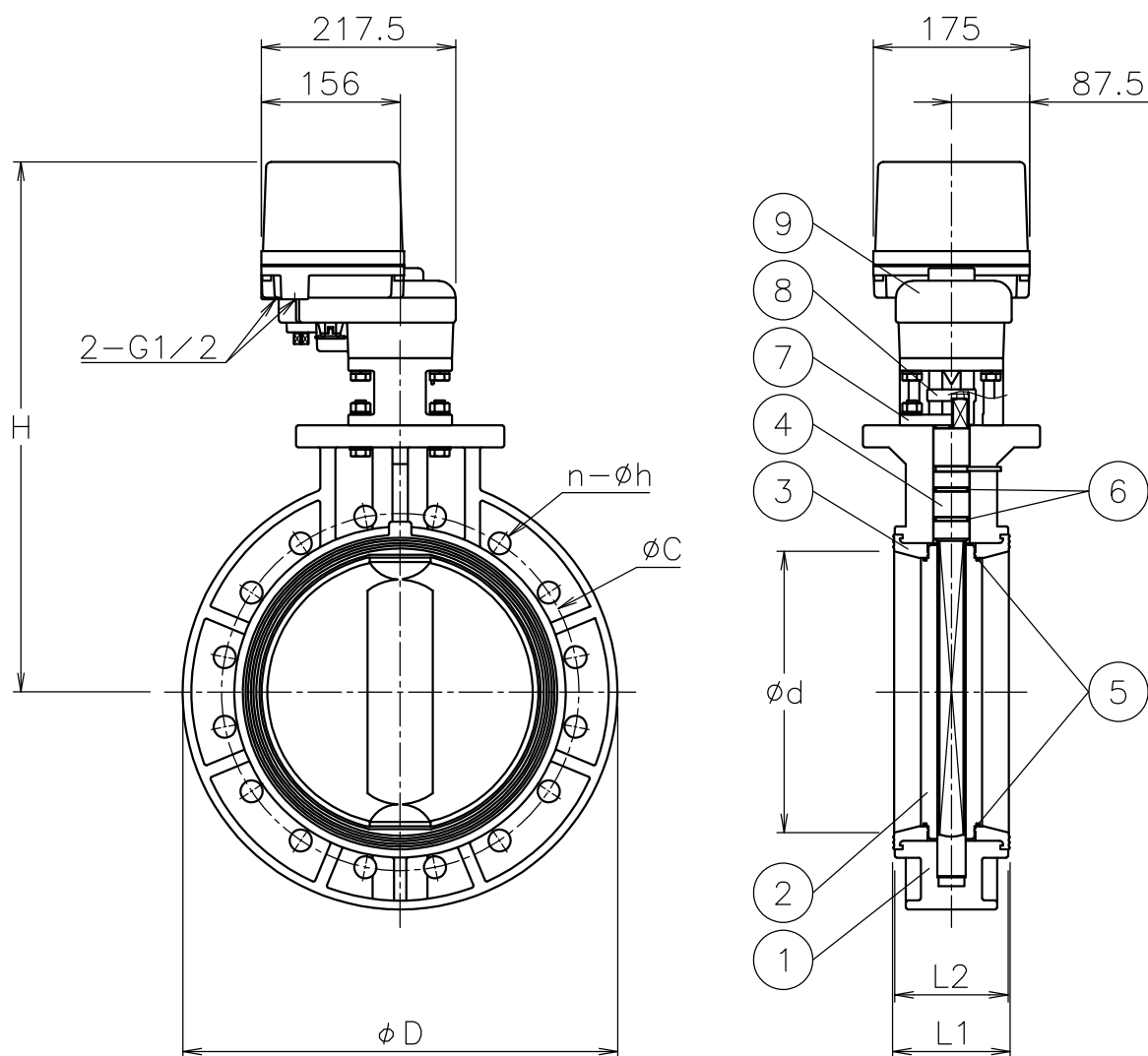

NOTE
付属品

- ・ケーブルコネクタ(ナイロン製), G 1/2, 適合ケーブルφ6~12
- ・プラグ

9	電動操作機	アルミダ イラストケース	1	
8	コネクタ	SCS13A	1	
7	ブラケット	SCS13A	1	
6	Oリング	EPDM	2	
5	Oリング	EPDM	2	
4	ステム	SUS410	1	
3	シート	EPDM	1	
2	弁体	PP	1	
1	本体	PP	1	

No	DESCRIPTION	MATERIALS	REQ' D	REMARKS
				APPR' D H. F
				CHK' D K. Y
				DESIGN
				DRAWN P. O
MARK	DATE	BY	DATE	'16-10-07
				SCALE NON DWG No. FP-*1QQE-HDB4

REVISIONS
MV-2546



NIPPON VALVE CONTROLS, INC.

TITLE J 1 0 K ウエハー式 口径: 200~300A
F P 型モータバタフライバルブ

MODEL HD1FP**1QQE HD2FP**1QQE HD0FP0*1QQE