

呼び径	d	L	C	n-m	H1	H	質量(kg)	Cv値	操作機型式			ランク
40 A	45	33	105	4-M16	53	347	7.4	101	AD1-300	AD2-300	AD0-300	0
50 A	55	43	120	4-M16	61	362	7.7	236	AD1-300	AD2-300	AD0-300	0
65 A	65	46	140	4-M16	69	372	8	313	AD1-300	AD2-300	AD0-300	0
80 A	80	46	150	8-M16	79	382	8.9	469	AD1-700	AD2-700	AD0-700	0
100 A	99	52	175	8-M16	94	397	9.5	777	AD1-700	AD2-700	AD0-700	0
125 A	124	56	210	8-M20	109	417	11	1251	AD1-700	AD2-700	AD0-700	1

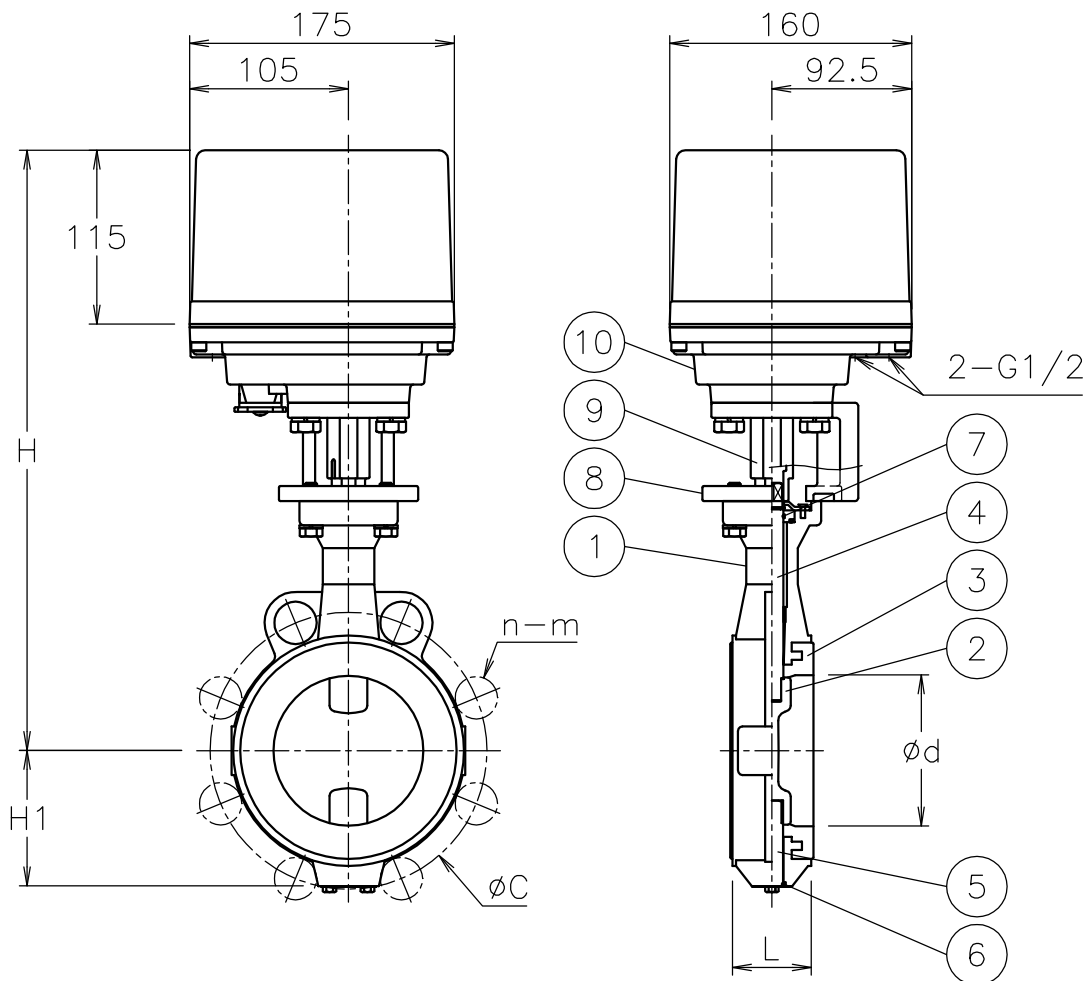

NOTE

付属品

- ・ケーブルグランド (ナイロン製), G1/2, 適合ケーブル $\phi$ 6~12
- ・プラグ

10	電動操作機	アルミダイカストケース	1	
9	コネクタ	SCS13A	1	
8	ブラケット	SCS13A	1	
7	Oリング	NBR	1set	
6	Oリング	NBR	1	
5	ピン	SUS410	1	
4	ステム	SUS410	1	
3	シート	NBR	1	
2	弁体	SCS13A	1	
1	本体	ADC12	1	
No	DESCRIPTION	MATERIALS	REQ' D	REMARKS

			APPR' D	H. F	TITLE	J10Kウェハー形 FE型モータバタフライバルブ			
			CHK' D	K. Y		MODEL	AD1FE**1LTB      ADOFE0*1LTB AD2FE**1LTB		
			DESIGN		SCALE		NON	DWG No.	FE-*1LTB-AD1
MARK	DATE	BY	DATE	'19-11-15					
REVISIONS				 <b>NIPPON VALVE CONTROLS, INC.</b>					
MV-2811									