

呼び径	S	d	L	H	質量 [kg]	Cv値 P1/P2	操作機型式	ランク
8 A	Rc 1/4	8.5	47	95	0.7	1.8	PM1-030	0
10 A	Rc 3/8	9.2	47	95	0.7	2.2	PM1-030	0
15 A	Rc 1/2	13	67	98	0.8	5	PM1-030	0
20 A	Rc 3/4	16	70	102	1	8	PM1-030	0
25 A	Rc 1	20	79	107	1.2	13	PM1-030	0

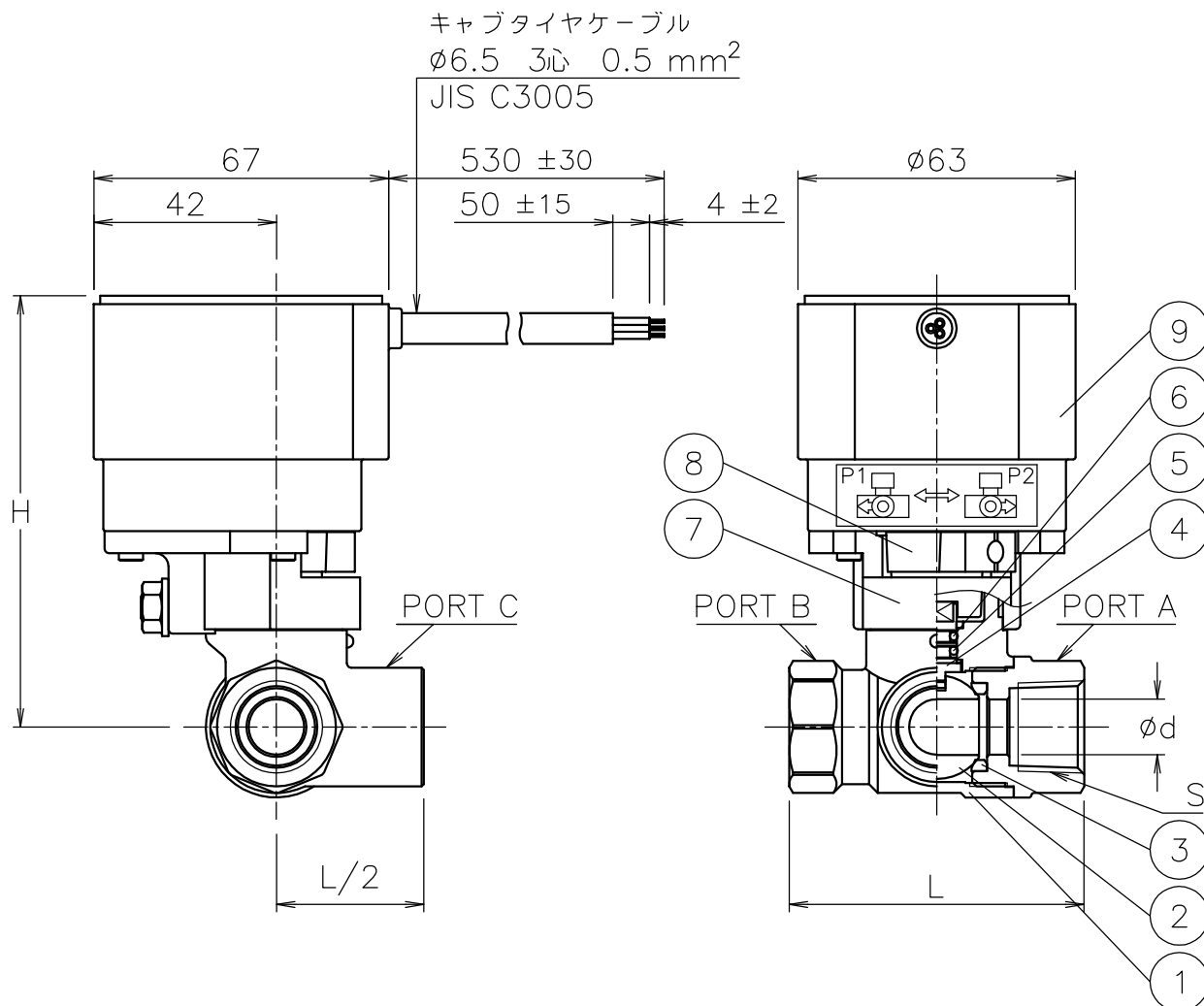

切換フォーム（操作機側から見る）
 ポジション①(P1) ポジション②(P2)

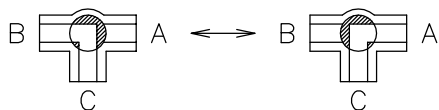

9	電動操作機	ポリカーボネートケース	1	
8	コネクタ	PPS樹脂	1	
7	ブラケット	PPS樹脂	1	
6	Oリング	NBR	1	
5	Oリング	FKM	1	
4	ステム	SUS316	1	メッキ
3	シート	PTFE	2	
2	ボール	SUS316	1	
1	本体	SCS14A	1	
No	DESCRIPTION	MATERIALS	REQ' D	REMARKS

			APPR' D	H. F	TITLE	Rcねじ込み形 E L型モータボールバルブ				
			CHK' D	K. Y		MODEL	PM1EL*05UUT			
			DESIGN		MARK		DATE	BY	DATE	
			DRAWN	S. O			DATE	'19-07-16	SCALE	NON
REVISIONS			NIPPON VALVE CONTROLS, INC.							
MV-2778										