

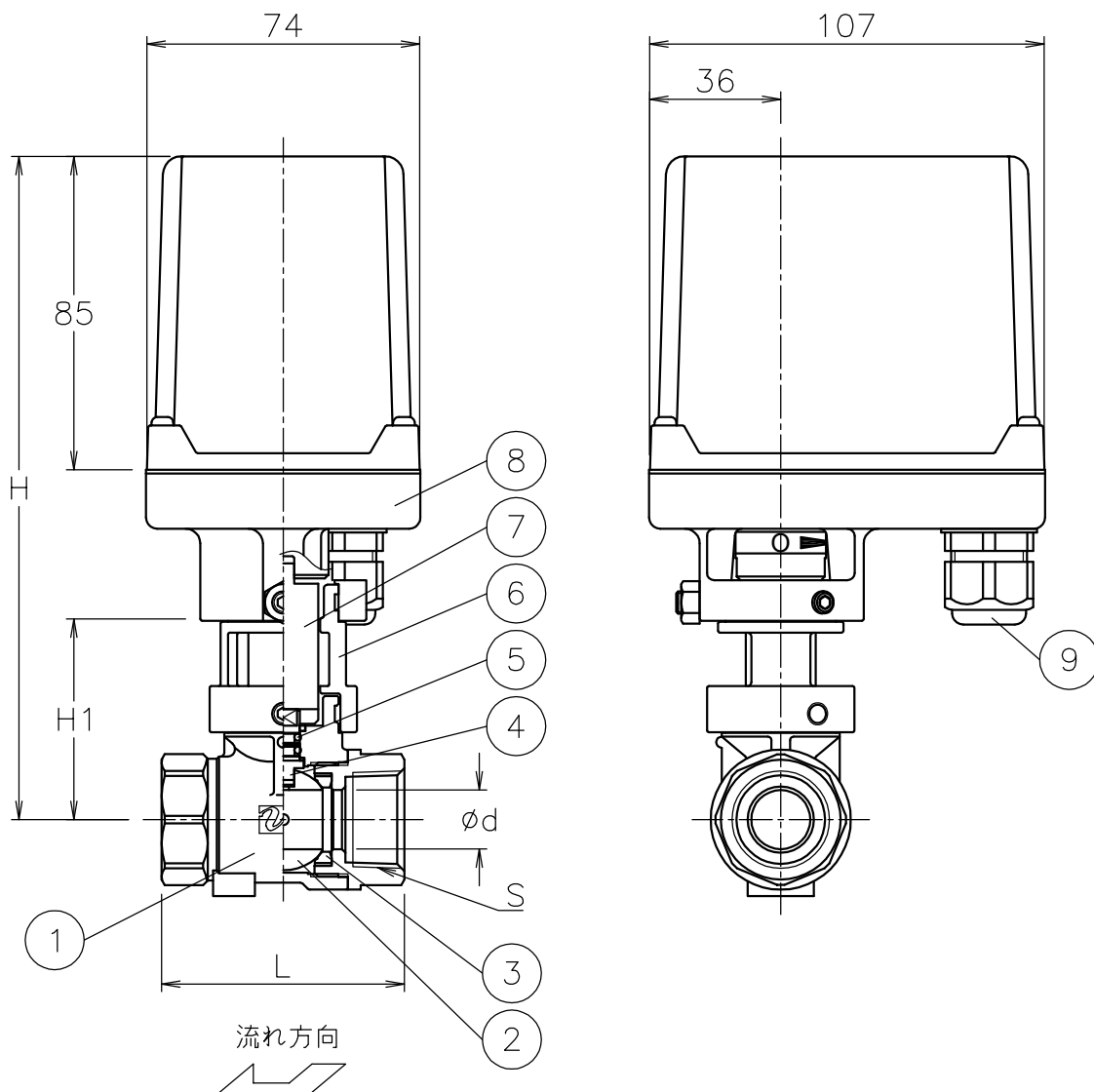

呼び径	S	d	L	H1	H	質量[kg]	Cv値	操作機型式	ランク
15 A	Rc 1/2	13	59	52	178	1.6	9	RAM-030	0
20 A	Rc 3/4	15	66	54	180	1.7	13	RAM-030	0
25 A	Rc 1	20	78	61	187	1.9	24	RAM-070	0
32 A	Rc1 1/4	25	87	71	197	2.2	44	RAM-070	0



NOTE

(a) ケーブルグランドの適合ケーブル外径は $\phi 5 \sim 10.5$

9	ケーブルグランド	NYLON 6	1	G3/8 (a)
8	電動操作機	ADC12/PC CASE	1	
7	コネクタ	SUS303	1	
6	ブラケット	SCS13A	1	
5	Oリング	耐蒸気FKM	2	
4	ステム	SUS316	1	メッキ
3	シート	強化PTFE	2	
2	ボール	SCS14A	1	
1	本体	SCS14A	1	
No	DESCRIPTION	MATERIALS	REQ' D	REMARKS

			APPR'D	H. F	TITLE	R c ねじ込み形 EG型モータボールバルブ				
			CHK'D	K. Y						
			DESIGN		MODEL	RAMEG*05UUP				
			DRAWN	S. O						
MARK	DATE	BY	DATE	'19-03-19	SCALE	NON	DWG No.	EG-05UUP-RA1		
REVISIONS			 NIPPON VALVE CONTROLS, INC.							
SP-1255										