

TADBS901TTF-015
TADBS901TTF-020

TADBS9*1TTF-065
TADBS9*1TTF-080

呼び径	d	L	L1	C	n-h	P	W	N	N1	H	質量(kg)	操作機型式	リンク
15 A	15	40	20	70	4-15	1/8	110	57	32	163	1.7	TAD-040	0
						1/4	170	82	36	201	2.1	TAD-050	2
20 A	20	50	25	75	4-15	1/8	110	57	32	166	1.9	TAD-040	0
						1/4	170	82	36	204	2.3	TAD-050	2
25 A	25	60	30	90	4-19	1/4	170	82	36	211	2.7	TAD-050	0
						1/4	204	95	38	226	3.6	TAD-063	2
32 A	32	70	35	100	4-19	1/4	170	82	36	217	3.2	TAD-050	0
						1/4	204	95	38	232	4.1	TAD-063	2
40 A	38	80	40	105	4-19	1/4	204	95	38	241	4.7	TAD-063	0
						1/4	240	116	45	282	6.3	TAD-080	2
50 A	50	95	47.5	120	4-19	1/4	204	95	38	250	6	TAD-063	0
						1/4	240	116	45	291	7.7	TAD-080	2
65 A	65	110	55	140	4-19	1/4	240	116	45	271	9.9	TAD-080	0
						1/4	294	143	57	302	13	TAD-100	2
80 A	74	125	62.5	150	8-19	1/4	240	116	45	278	12	TAD-080	0
						1/4	294	143	57	309	15	TAD-100	2

NOTE

- ① 標準操作圧力: 0.4~0.5MPa 最大0.7MPa
- ② 操作機動作
空気口Aへ空気導入によりバルブ閉
空気口Bへ空気導入によりバルブ開

※ 標準仕様ではステムの2次シールとしてFKMのOリングが付いています

10	エア作動操作機		1	TAD
9	延長ブラケット	BERIC	1	
8	コネクタ	SUS304/SCS13A	1	
7	ブラケット	SCS13A	1	
6	パッキン	強化PTFE	1set	
5	ステム	SUS304	1	
4	シート	F-PTFE	2	
3	ボール	SCS13A	1	
2	キャップ	SCS13A	1	
1	本体	SCS13A	1	
No	DESCRIPTION	MATERIALS	REQ'D	REMARKS

			APPR'D	H. F	TITLE	J10Kウェハ-形 (複作動形) BS型エア作動ボールバルブ				
			CHK'D	K. Y						
			DESIGN							
			DRAWN	S. O						
MARK	DATE	BY	DATE	20-05-07	SCALE	NON	DWG No.	BS-9*1TTF-TA4		
REVISIONS										
MV-2830										

呼び径	d1	d2	L	L1	C	n-h	W	N	N1	H	質量 [kg]	Cv値	操作機型式	リンク
R100 A	100	80	145	72.5	175	8-19	240	116	45	290	16	450	TAD-080	0
							294	143	57	321	19		TAD-100	2
R125 A	125	100	176	88	210	8-23	294	143	57	340	26	900	TAD-100	0
							366	150	60	365	30		TAD-125	2
R150 A	150	125	215	107.5	240	8-23	366	150	60	383	42	1360	TAD-125	0

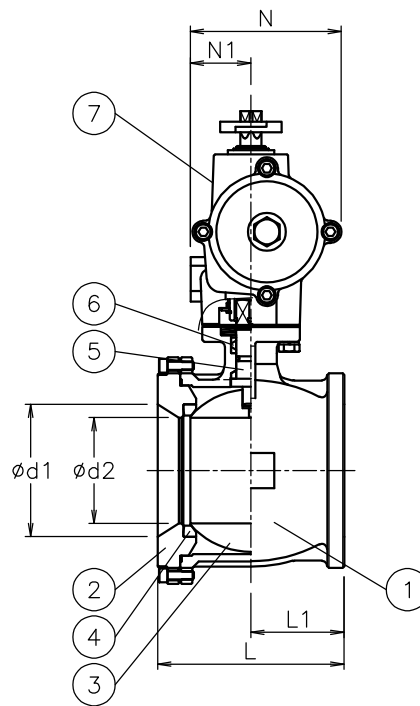
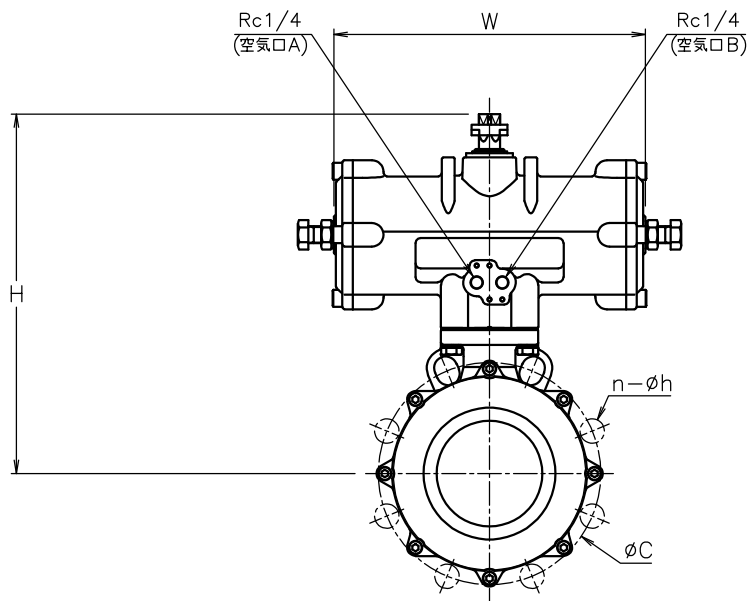

NOTE

- ① 標準操作圧力: 0.4~0.5MPa 最大0.7MPa
- ② 操作機動作
空気口Aへ空気導入によりバルブ閉
空気口Bへ空気導入によりバルブ開

※ 標準仕様ではステムの2次シールとしてFKMのOリングが付いています

7	エア作動操作機		1	TAD
6	パッキン	強化PTFE	1set	
5	ステム	SUS304	1	
4	シート	F-PTFE	2	
3	ボール	SCS13A	1	
2	キャップ	SCS13A	1	
1	本体	SCS13A	1	
No	DESCRIPTION	MATERIALS	REQ'D	REMARKS

			APPR'D	H. F	TITLE	J10K ウェハ-形 (複作動形) BS 型エア作動ボールバルブ					
			CHK'D	K. Y							
			DESIGN								
			DRAWN	S. O							
MARK	DATE	BY	DATE	'21-10-12	SCALE	NON	DWG No.	BS-*1TTF-R-TA1			
REVISIONS											
MV-2936											