

呼び径	d	L	L1	C	n-h	H	質量(kg)	操作機型式		ランク
25 A	25	60	30	90	4-19	337	12	ABR-300	HBR-300	0
							12	ABR-700	HBR-700	2
32 A	32	70	35	100	4-19	343	12	ABR-300	HBR-300	0
							12	ABR-700	HBR-700	2
40 A	38	80	40	105	4-19	352	13	ABR-300	HBR-300	0
							13	ABR-700	HBR-700	2
50 A	50	95	47.5	120	4-19	361	14	ABR-700	HBR-700	0
65 A	65	110	55	140	4-19	383	17	ABR-700	HBR-700	0
						405	19	-	HBR-02K	2
80 A	74	125	62.5	150	8-19	390	19	ABR-700	HBR-700	0
						412	21	-	HBR-02K	2

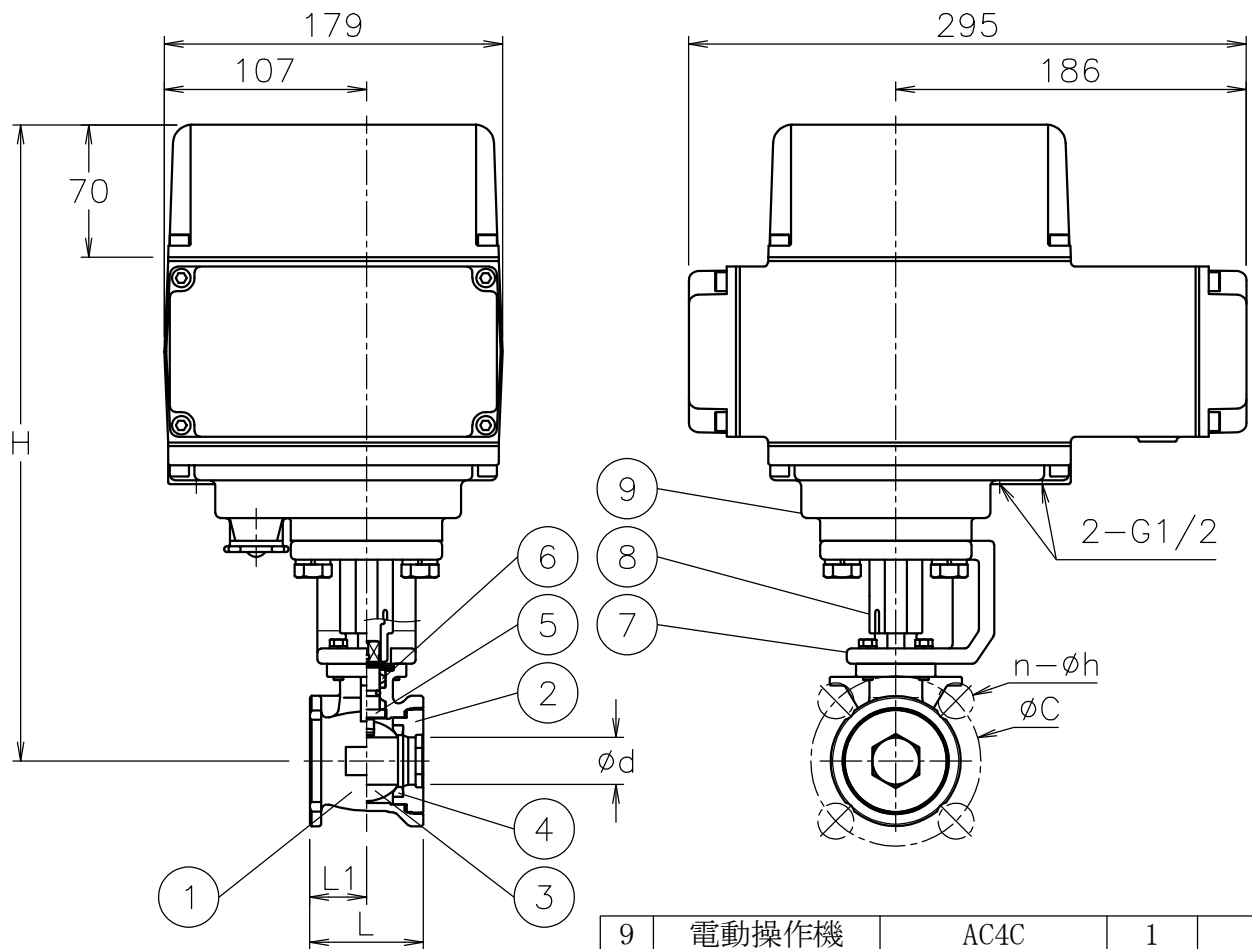

NOTE

付属品

- ・ケーブルラント[®] (ナイロン製), G1/2, 適合ケーブルφ6~12
- ・プラグ

※ 標準仕様ではステムの2次シールとしてFKMのOリングが付いています

9	電動操作機	AC4C	1	
8	コネクタ	SCS13A	1	
7	ブラケット	SCS13A	1	
6	パッキン	強化PTFE	1set	
5	ステム	SUS304	1	
4	シート	F-PTFE	2	
3	ボール	SCS13A	1	
2	キャップ	SCS13A	1	
1	本体	SCS13A	1	
No	DESCRIPTION	MATERIALS	REQ'D	REMARKS

			APPR'D	H. F	TITLE	J10Kウェハー形 BS型電動緊急遮断型ボールバルブ				
			CHK'D	K. Y						
			DESIGN		MODEL	ABRBS**1TTF HBRBS**1TTF				
			DRAWN	S. O						
MARK	DATE	BY	DATE	'20-07-13	SCALE	NON	DWG No.	BS-*1TTF-AB3		
REVISIONS			 NIPPON VALVE CONTROLS, INC.							
MV-2844										