

呼び径	d	L	D	C	n-h	W	H	質量(kg)	操作機
15 A	15	140	95	70	4-15	135	86	2.7	レバー
20 A	20	152	100	75	4-15	135	92	3.7	レバー
25 A	25	165	125	90	4-19	175	103	5	レバー
40 A	36	191	140	105	4-19	190	123	8.4	レバー
50 A	50	216	155	120	4-19	230	153	12	レバー
65 A	65	240	175	140	4-19	280	183	18	レバー
80 A	76	250	185	150	8-19	330	195	26	レバー
100 A	96	280	210	175	8-19	500	210	40	レバー

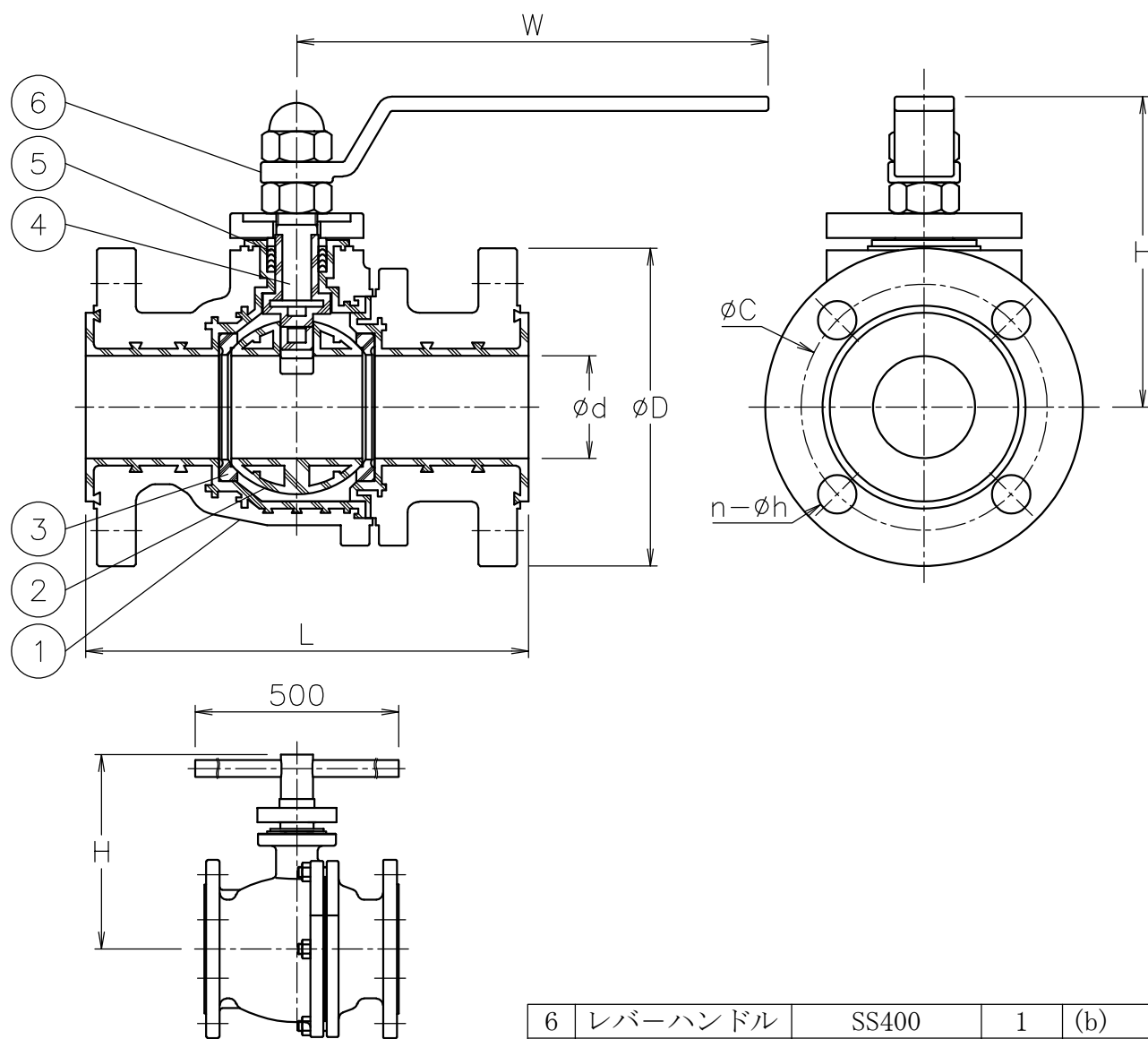

100Aの場合

NOTE

- (a) 接液部テフロンライニング処理
- (b) レバーハンドルは取り外した状態で出荷

6	レバーハンドル	SS400	1	(b)
5	パッキン	PTFE	1	
4	ステム	SCS14A	1	PFA (a)
3	シート	PTFE	2	
2	ボール	SCS13A	1	PFA (a)
1	本体	SCPH2	1	PFA (a)
No	DESCRIPTION	MATERIALS	REQ' D	REMARKS

			APPR' D	H. F	TITLE	J10Kフランジ形 B L 型手動ライニングボールバルブ				
			CHK' D	K. Y		MODEL	MA-BLL-1SFT			
			DESIGN		MARK		DATE	BY	DATE	'20-11-06
			DRAWN	S. O			SCALE	NON	DWG No.	BL-1SFT-L-MA3
REVISIONS						NIPPON VALVE CONTROLS, INC.				
MV-2867										